

NÁVOD NA MONTÁŽ

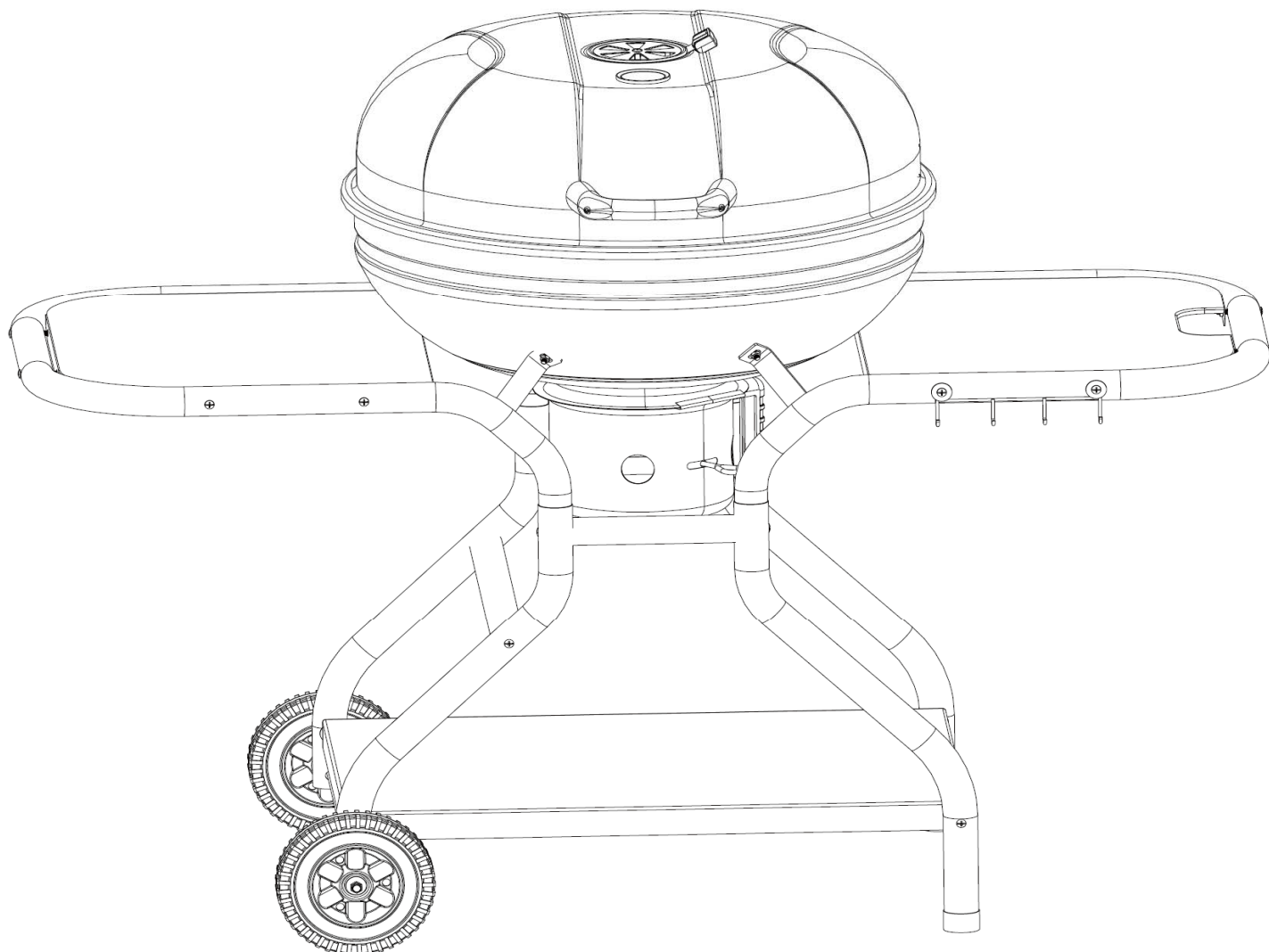

General Care:

*For clearing, wipe the surface with a damp (not wet) cloth or sponge or wipe dry with a clean lint free cotton cloth.

Pokyny k ošetrování:





*K čištění používejte vlhký hadřík nebo houbu, nebo ho otřete suchým nechlupatým bavlněným hadříkem.



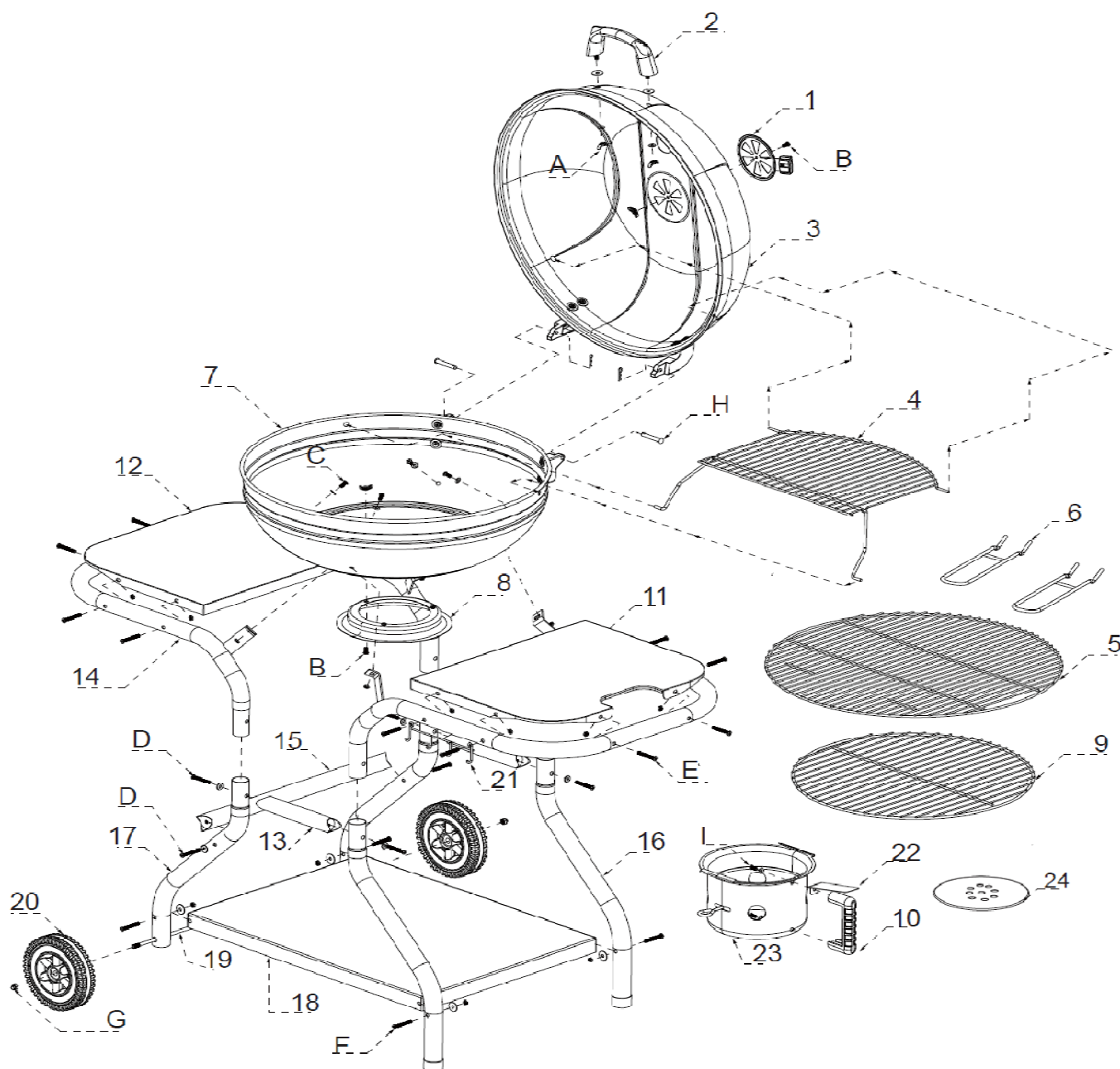

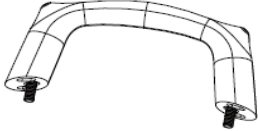
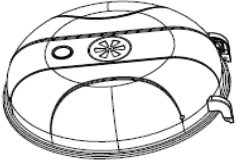
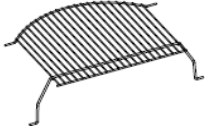
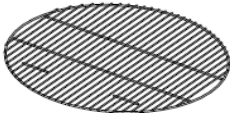
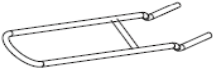

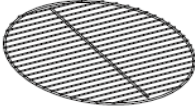

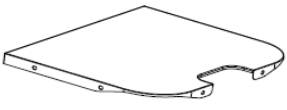
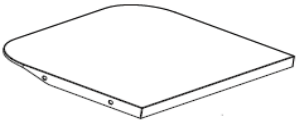

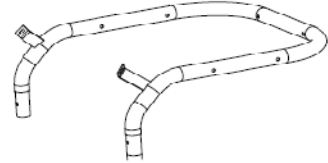
Pokyny k ošetrovaniu



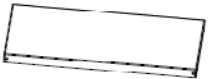

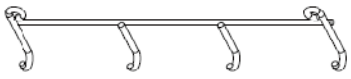

*Na čistenie používajte vlhkú handričku alebo špongiu, alebo ho utrite suchou nechlpatou bavlnenou handričkou.

Pred použitím si pozorne prečítajte tieto pokyny!
Schematický náčrt montáže a zoznam dielov

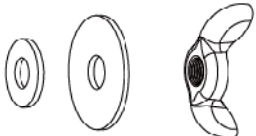
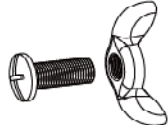
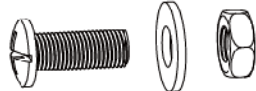

ČÍSLO ČASTI	Opis		Počet
1	Vzduchový ventil		1
2	Držadlo poklopu		1
3	Poklop		1
4	Ohrievací rošt		1
5	Varný rošt		1
6	Rukoväť varného roštu		2
7	Ohnisko		1
8	Krúžok nádoby na popol		1
9	Rošt na drevené uhlie		1
10	Rukoväť nádoby na popol		1
11	Pravý bočný stolík		1
12	Ľavý bočný stolík		1

13	Krátky priečny kus		2
14	Podpera bočného stolíka		2
15	Dlhý priečny kus		1
16	Dlhá noha		2
17	Noha s kolieskom		2
18	Spodná polička		1
19	Os		1
20	Koliesko		2
21	Vešiak na pomôcky		1
22	Tepelný štít		1
23	Nádoba na popol		1
24	Miska na drevené uhlie		1

A	M6 krídlová matica / Ø6X16 kovová podložka / žiaruvzdorná podložka		2
B	M5X8 skrutka / M5 krídlová matica		2
C	M6X16 skrutka /Ø6X16 oceľová podložka / matica		4
D	M6X45 skrutka /Ø6X12 oceľová podložka		6
E	M6X45 skrutka / matica		12
F	M6x45 skrutka /Ø6X16 kovová podložka / matica		4
G	M10 poistná podložka		2
H	Ø6X30 kolík / závlačka		2
I	M6X16 skrutka /Ø6X16 kovová podložka		2

Návod na montáž

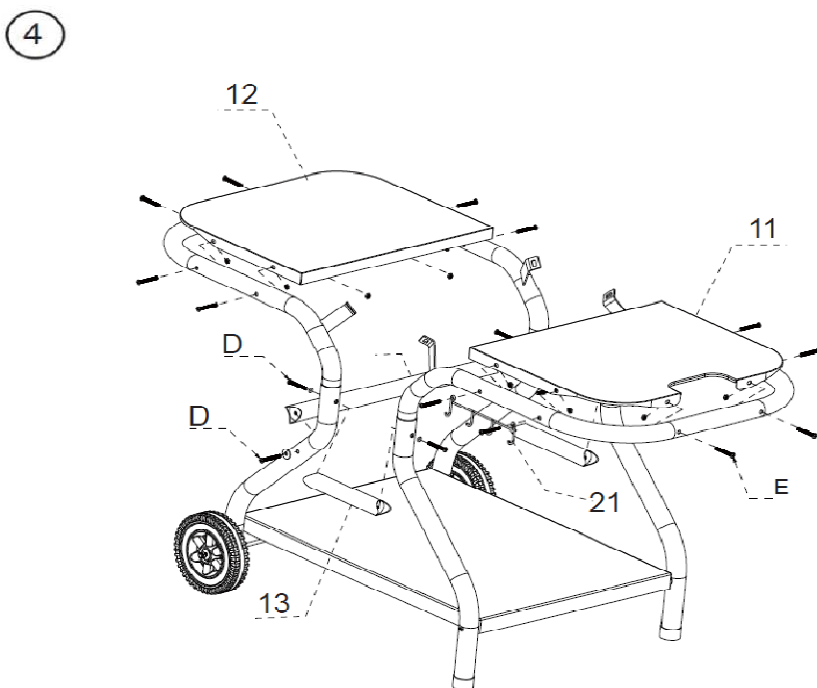
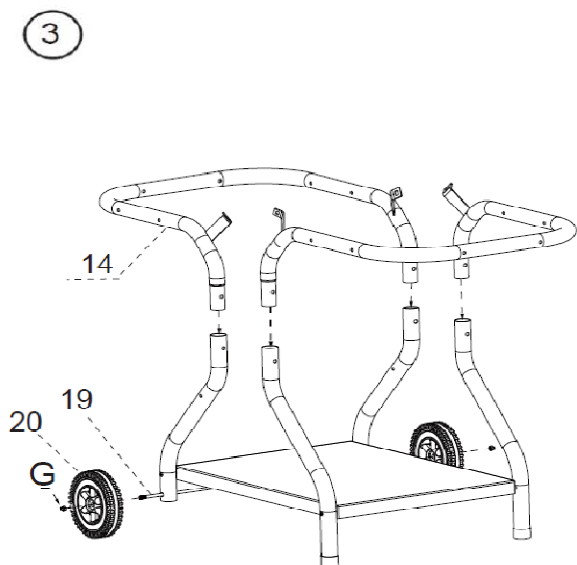
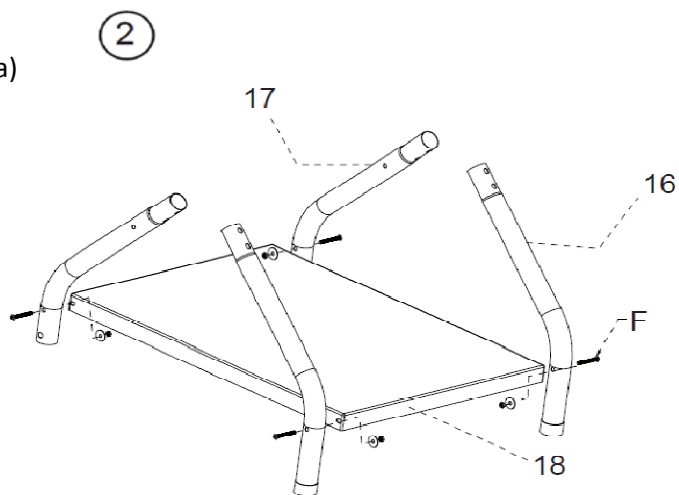
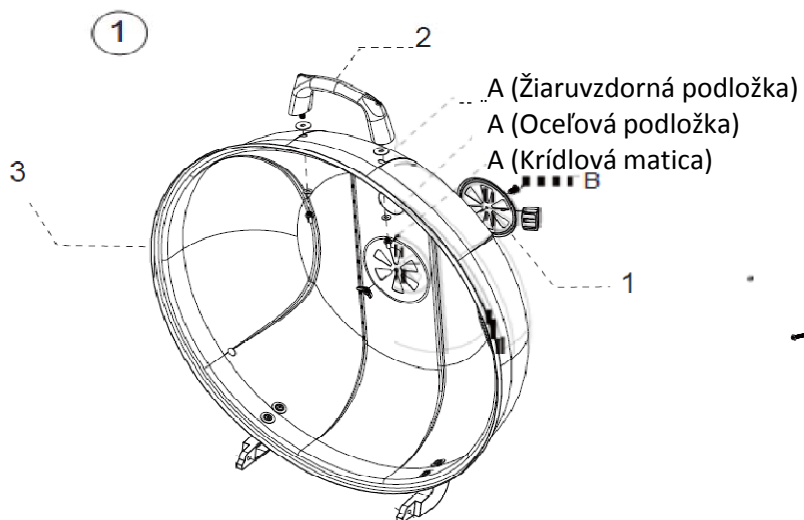

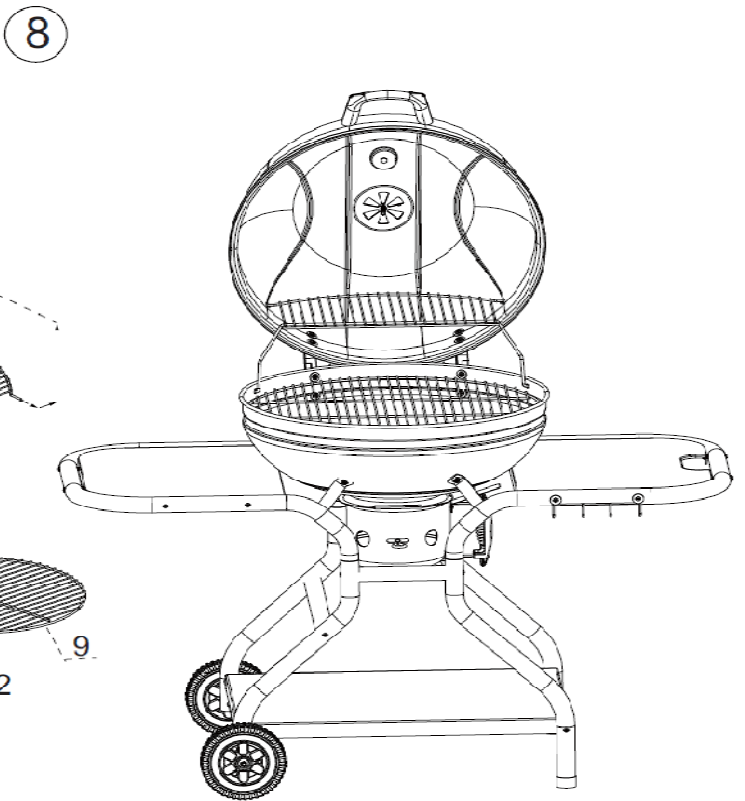
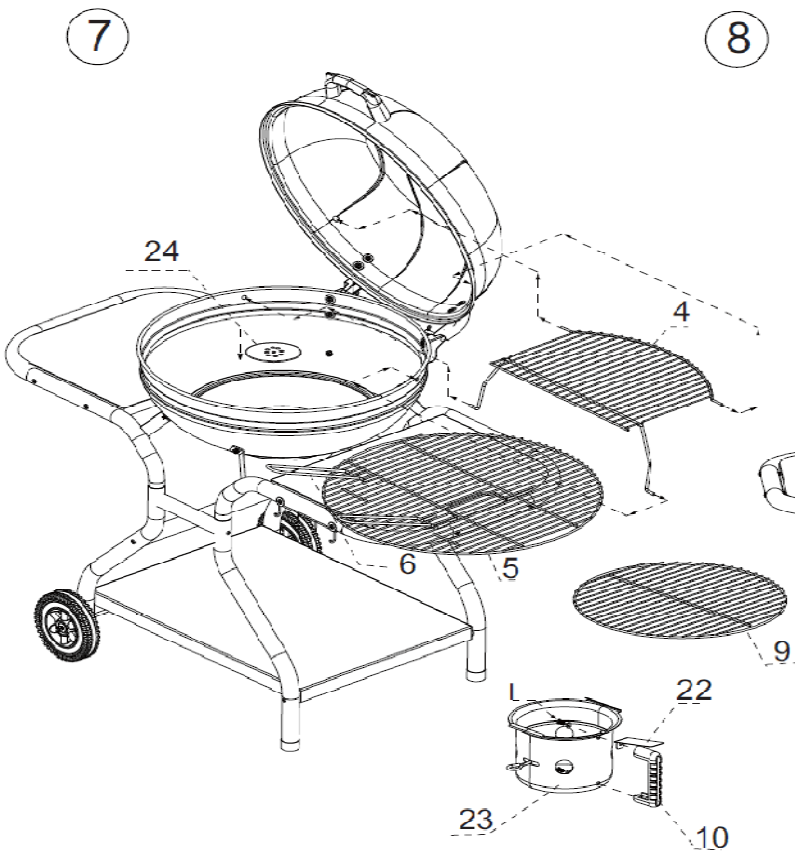
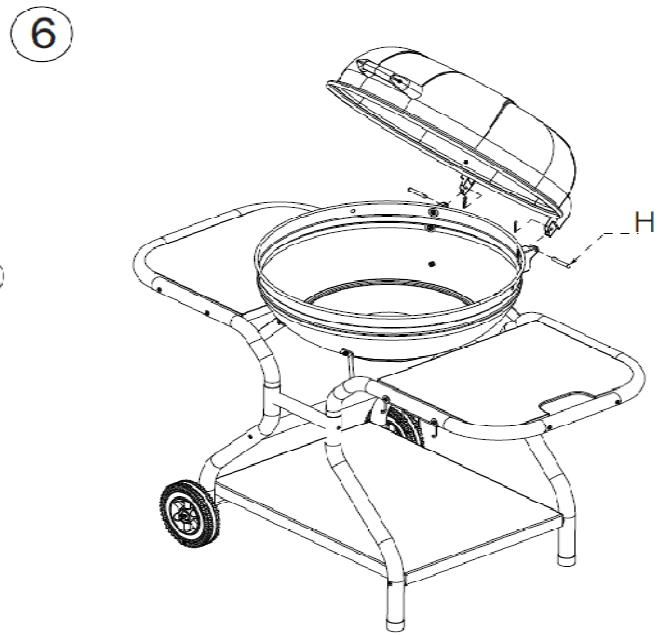
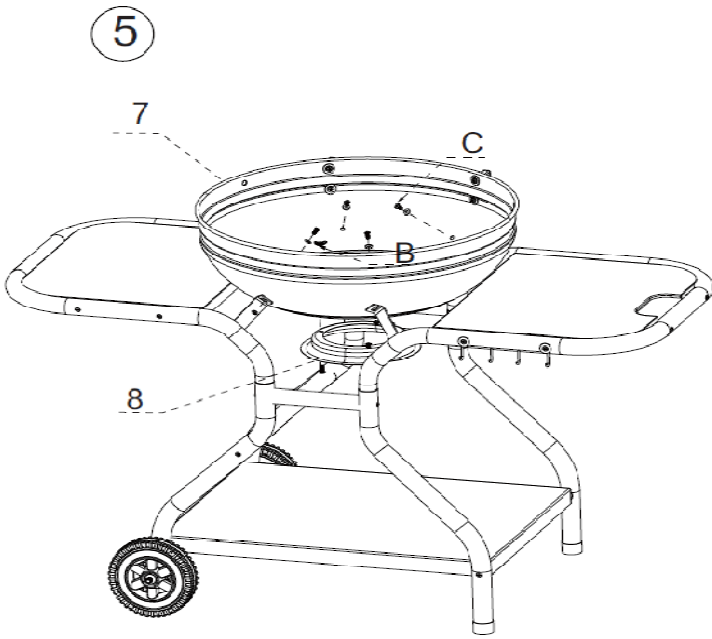

Dôležité bezpečnostné pokyny

POSTAVTE gril von na pevný, rovný povrch v bezpečnej vzdialenosti od drevených plotov, previsnutých stromov a iných horľavých predmetov.
NEPOUŽÍVAJTE gril na drevenom alebo inom horľavom povrchu.
NEPOUŽÍVAJTE gril v blízkosti horľavých predmetov.

Minimalizujte riziko vzniku požiaru.

V blízkosti miesta grilovania majte vždy pripravené vedro s vodou.

Skôr než prvýkrát použijete gril, mali by ste ho rozpáliť a ponechať palivo rozpálené aspoň 30 minút.

Začnite variť až vtedy, keď je palivo pokryté vrstvou popola.

**LEN NA POUŽITIE VONKU! NEPOUŽÍVAJTE VNÚTRI!
NEBEZPEČENSTVO OTRAVY OXIDOM UHOĽNATÝM**

Drevo alebo uhlie, ktoré horí vnútri, môže spôsobiť smrť. Uvoľňuje oxid uhoľnatý, ktorý je bez zápachu. NIKDY nezapaľujte drevo ani uhlie v dome, vozidle alebo stane.

VAROVANIE! Uchovávajte mimo dosahu detí a zvierat.

Ohnisko je VEĽMI HORÚCE! NEDOTÝKAJTE SA OHNISKA PRI POUŽÍVANÍ GRILU.

Vždy používajte žiaruvzdorné rukavice, kliešte s dlhými rúčkami alebo chňapky.

Ako palivo používajte drevo, papier alebo drevené uhlie. Maximálne množstvo paliva, ktoré môžete použiť, je 1,5 kg.

POZOR! Nepoužívajte lieh ani benzín na podpaľovanie ani oživenie ohňa.

Na podpaľovanie používajte iba výrobky špeciálne určené na podpaľovanie dreveného uhlia a brikiet.

VAROVANIE!

Nikdy neponechávajte oheň bez dozoru.

POZOR! Tento gril sa veľmi rozpáli, takže ho pri používaní neprenášajte. Pred

vyprázdnením nechajte gril aspoň 48 hodín vychladnúť. Obsah grilu vyprázdnite do kovového vedra. Použitú drevenú uhlie nedávajte späť do obalu. Drevené uhlie a brikety skladujte na suchom a dobre vetranom mieste v bezpečnej vzdialenosti od všetkých zápalných zdrojov.