

Bedienungsanleitung • Návod na obsluhu • Návod k obsluze

7589 • 7589 • 7589

Originalbedienungsanleitung DE
07/02/2025



Inhaltsverzeichnis

Bedienungsanleitung	1
Zu Ihrer eigenen Sicherheit	2
Allgemeine Hinweise	2
Bestimmungsgemäße Verwendung	2
Warnhinweisgestaltung und Zeichenerklärung	2
Allgemeine Gefährdungen	2
Mechanische Gefährdungen	3
Elektrische Gefährdungen	3
Produktübersicht	4
Lehnenverstellung	4
Vorziehbank manuell	4
Vorziehbank mit Motor	4
Informationen zu Transport und Aufbau	5
Auswahl des Standortes	6
Verbinden der Elemente	6
Inbetriebnahme	7
Lieferumfang Option Trafo	8
Funktionsbeschreibung	10
Lehnenverstellung	10
Vorziehbank manuell	11
Vorziehbank mit Motor	12
Materialeigenschaften und Pflege	13
Produkteigenschaften	13
Beschläge und Technik	13
Holz	14
Leder	14
Stoff/ Mikrofaser	14
Fehlerbehebung	16
Störungsabhilfetabelle	16
Technische Daten	17
Motor	17
Stromversorgung	17
Entsorgung ☒	19
EG-Konformitätserklärung CE	20
Návod na obsluhu	22
Pre vašu vlastnú bezpečnosť	23
Všeobecné pokyny	23
Použitie v súlade s určením	23
Štruktúra výstražných upozornení a vysvetlenie znakov	23
Všeobecné ohrozenia	23
Mechanické ohrozenia	24
Elektrické ohrozenia	24
Prehľad výrobku	25
Prestavenie operadiel	25
Posuvná lavica manuálna	25
Posuvná lavica s motorom	25
Informácie o preprave a montáži	26
Výber umiestnenia	27
Pripojenie prvkov	27
Uvedenie do prevádzky	28
Rozsah dodávky, voliteľná možnosť transformátora	29
Opis funkcie	31
Prestavenie operadiel	31

Posuvná lavica manuálna	32
Posuvná lavica s motorom	33
Vlastnosti materiálu a starostlivosť	34
Vlastnosti výrobku	34
Kovania a technika	34
Drevo	35
Koža	35
Látka/mikrovlákno	35
Odstránenie chyby	36
Tabuľka na nápravu porúch	36
Technické údaje	37
Motora	37
napájanie	37
Likvidácia ☒	39
Vyhlasenie o zhode ES CE	40
Návod k obsluze	42
Pro Vaši vlastní bezpečnost	43
Obecná upozornění	43
Používání v souladu s určením	43
Podoba výstražných upozornění a vysvětlení značek	43
Obecná ohrožení	43
Mechanická ohrožení	44
Ohrožení elektrickým proudem	44
Přehled výrobků	45
Nastavení opěrky	45
Výsuvná lavice manuální	45
Výsuvná lavice s motorem	45
Informace k přepravě a instalaci	46
Volba stanoviště	47
Spojování prvků	47
Uvedení do provozu	48
Varianta rozsahu dodávky s transformátorem	49
Popis funkce	51
Nastavení opěrky	51
Výsuvná lavice manuální	52
Výsuvná lavice s motorem	53
Vlastnosti materiálu a péče	54
Vlastnosti výrobku	54
Kování a technika	54
Dřevo	55
Kůže	55
Tkanina/ mikrovlákno	55
Odstraňování poruch	56
Tabulka poruch a jejich odstranění	56
Technické údaje	57
Motor	57
Stromversorgung	57
Likvidace ☒	59
ES prohlášení o shodě CE	60

Sehr geehrte Kundin, sehr geehrter Kunde,

Wir freuen uns, dass Sie sich für dieses Qualitätsprodukt entschieden haben.

Ihr Polstermöbel wurde von qualifizierten Handwerkern mit größter Sorgfalt und nach den höchsten Qualitätsstandards gefertigt. Fortschrittliche und umweltgerechte Produktionstechniken bürgen für die gute Qualität dieses Möbelstückes. Unsere Möbel werden nach internationalen Qualitätskriterien und Normen hergestellt. Jedes Möbelstück wird vor der Auslieferung von eigenen, hoch qualifizierten Fachleuten auf dessen Gebrauchstüchtigkeit und Verarbeitung geprüft.

Wir wünschen Ihnen viel Freude mit Ihrem neuen Qualitätsprodukt!

Zu Ihrer eigenen Sicherheit

Allgemeine Hinweise

Beachten Sie folgenden Grundsatz: Erst diese Anleitung lesen, dann das Möbel verwenden. Bei einer Weitergabe des Produktes an Dritte auf diese Anleitung verweisen.

Bestimmungsgemäße Verwendung

Das Möbel ist ausschließlich zum Sitzen und Liegen in privaten Innenräumen vorgesehen.

Das Möbel ist für folgende Verwendung nicht geeignet:

- dauerhafter Schlafplatz
- gewerblicher Bereich

Jede weitere hier nicht genannte Verwendung gilt als nicht bestimmungsgemäß und kann zu Sach- oder Personenschäden führen.

Warnhinweisgestaltung und Zeichenerklärung

Besondere Gefahren bei der Handhabung sind in der Anleitung wie folgt dargestellt:

Ein Warnhinweis ist ggf. eingeklappt dargestellt. Durch Klicken auf den Warnhinweis erhalten Sie die vollständige Information. Die Signalwörter "WARNUNG" oder "VORSICHT" signalisieren die mögliche Schwere der Gefahr:



WARNUNG!

"Gefährliche Situation, die schwere Verletzungen oder den Tod nach sich ziehen kann, wenn sie nicht vermieden wird!"

"Liste mit Handlungsanweisungen, um der Gefahr zu Entkommen"



VORSICHT!

"Gefährliche Situation, die leichte Verletzungen nach sich ziehen kann, wenn sie nicht vermieden wird!"

"Liste mit Handlungsanweisungen, um der Gefahr zu Entkommen"



HINWEIS!

Schädliche Situation, die zu einem Sachschaden am Produkt oder der Umgebung führen kann, wenn sie nicht vermieden wird!



INFO

Informationen und Hinweise zu Ihrem Produkt.

Allgemeine Gefährdungen

- Es besteht Verletzungsgefahr für Kinder und Personen mit verringerten physischen, sensorischen oder mentalen Fähigkeiten sowie Mangel an Erfahrung und Wissen. Lassen Sie diese Personen nicht unbeaufsichtigt an das Möbel.
- Durch das Gewicht des Möbels sind Quetschungen und Verhebungen möglich. Bei allen Vorhaben ist die Größe und das Gewicht zu berücksichtigen.

- Bei Benutzung des Möbels auf andere Personen (vor allem Kinder) achten.

Mechanische Gefährdungen

- Beschläge während der Ausführung der Möbelfunktion nicht anfassen.
- Nicht in den Verstellbereich der Möbelfunktion greifen.
- Nicht auf aufgerichtete oder ausgeklappte Möbelfunktionen setzen.

Elektrische Gefährdungen

Ist das Möbel mit elektrischen Funktionen ausgestattet, sind folgende allgemeine Regeln zur Sicherheit zu beachten:



WARNUNG!

Stromschlaggefahr durch elektrische Bauteile!

- Arbeiten an elektrischen Bauteilen dürfen nur im stromlosen Zustand erfolgen.
- Arbeiten an elektrischen Bauteilen dürfen nur von einer Elektrofachkraft durchgeführt werden.
- Elektrische Bauteile nicht mit feuchten Händen anfassen.
- Beschädigte elektrische Bauteile nicht anfassen, sondern sofort vom Stromnetz trennen.
- Feuchte elektrische Bauteile nicht an das Stromnetz anschließen.

- Kabeln nicht knicken oder über scharfe Kanten ziehen.
- Das Möbel nur an Haushaltssteckdosen (230 V AC) anschließen.
- Bei Gewitter Netzstecker ziehen.
- Jede Art der Überlastung und Blockade vermeiden.
- Option Akku: Komplettentladung vermeiden.

Produktübersicht

**INFO**

Diese Bedienungsanleitung kann Funktionen beschreiben, die Ihr Möbel nicht besitzt.

**INFO**

In der vorliegenden Bedienungsanleitung werden Produktvarianten und Zubehör beschrieben. Bitte entnehmen Sie Ihre Produktvariante und Zubehör dem Bestell- bzw. Lieferschein.

**HINWEIS!****Beschädigungsgefahr!**

Die max. Belastbarkeit beträgt pro Sitzeinheit 120 kg. Eine übermäßige Belastung kann zum Defekt der Funktion führen.

Lehnenverstellung

Vorziehbank manuell

Vorziehbank mit Motor

Informationen zu Transport und Aufbau

Bei Transport und Aufbau des Möbels sind folgende Warnhinweise zu beachten:



WARNUNG!

Quetsch-,Erstickungs- und Stolpergefahr bei Transport und Montage des Möbels!

Quetschgefahr durch bewegliche Teile.

Erstickungsgefahr durch Verpackungsmaterial.

Stolpergefahr durch Verpackungsmaterial.

- Beim Abstellen und Aufbau des Möbels auf Gliedmaßen unter und zwischen den Elementen achten.
- Verpackungsmaterial nicht liegen lassen.
- Nicht benötigtes Verpackungsmaterial entsorgen.
- Kinder nicht mit Verpackungsmaterial spielen lassen. Kinder können Teile des Verpackungsmaterials verschlucken oder einatmen.



HINWEIS!

Beschädigungsgefahr bei Transport und Montage!

- Es werden mindestens zwei Personen für Transport, Montage und Demontage benötigt.
- Das Möbel nur mit entsprechenden Schutzmaßnahmen (Verpackung) transportieren.
- Das Möbel nur am unteren Gestellrahmen bzw. der markierten Stellkanten anheben, transportieren und abstellen.
- Zum Öffnen der Verpackung keine scharfen Gegenstände wie z.B. ein Cuttermesser verwenden.
- Schutzverpackungen oder Transportsicherungen erst am endgültigen Aufstellort entfernen.
- Bei der Montage eine Weiche Unterlage verwenden. Harte Oberflächen können das Möbel beschädigen.
- Ca. 50 cm Abstand zu Wänden, Wärmequellen und anderen Hindernissen halten um:
 - Beschädigungen zu vermeiden.
 - Das Blockieren von Funktionen zu vermeiden.
 - Schimmelbildung zu vermeiden (Außenwände).



INFO

Informationen zum Transport und Montage des Möbels!

- Etwaige Aufkleber auf dem Produkt beachten.
- Benötigtes Werkzeug für die Montage beachten.
- Die Elemente müssen ordnungsgemäß verbunden sein.
 - Es dürfen keine Höhenunterschiede entstehen, um Blockaden bei der Ausführung von etwaigen Funktionen (z.B. verstellbare Teile) zu vermeiden.

Auswahl des Standortes



HINWEIS!

Beschädigungsgefahr!

Ca. 30 cm Abstand zu Wänden, Wärmequellen und anderen Hindernissen halten um:

- Beschädigungen zu vermeiden.
- Schimmelbildung zu vermeiden (Außenwände).

Verbinden der Elemente

Platzieren Sie die einzelnen Möbelemente an dem dafür vorgesehenen Standort. Die Elemente werden mittels seitlich angebrachter Elementverbinder eingehängt und miteinander verbunden.



INFO

Die Sitzgarnitur nur im losen Zustand bewegen!

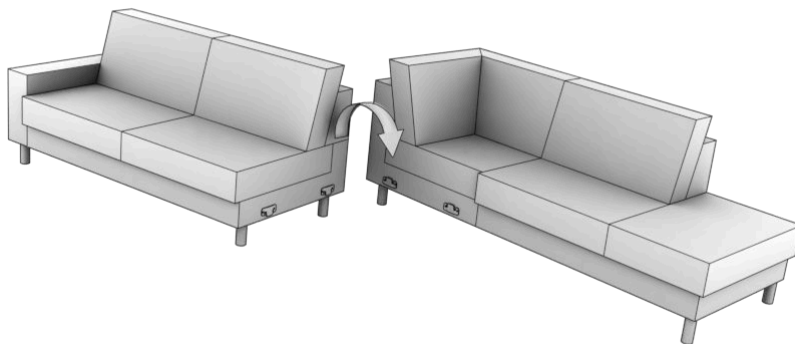

Inbetriebnahme

Für Möbel mit elektrischen Funktionen



WARNUNG!

Quetsch- und Stromschlaggefahr bei der Inbetriebnahme des Möbels!

Quetschgefahr durch bewegliche Teile.

Stromschlaggefahr durch feuchte oder beschädigte elektrische Bauteile.

- Nicht in Scharniere oder Beschläge greifen.
- Arbeiten an elektrischen Bauteilen dürfen nur im stromlosen Zustand erfolgen.
- Beschädigte elektrische Bauteile nicht an das Stromnetz anschließen.
- Elektrische Bauteile müssen trocken sein.



HINWEIS!

Beschädigungsgefahr!

Bei Nichteinhaltung der Vorgaben zur Inbetriebnahme können Schäden entstehen.



INFO

Es ist zu beachten, dass das Möbel sicher auf einem waagrechten Untergrund ausgerichtet und ordnungsgemäß montiert wurde.

Lieferumfang Option Trafo

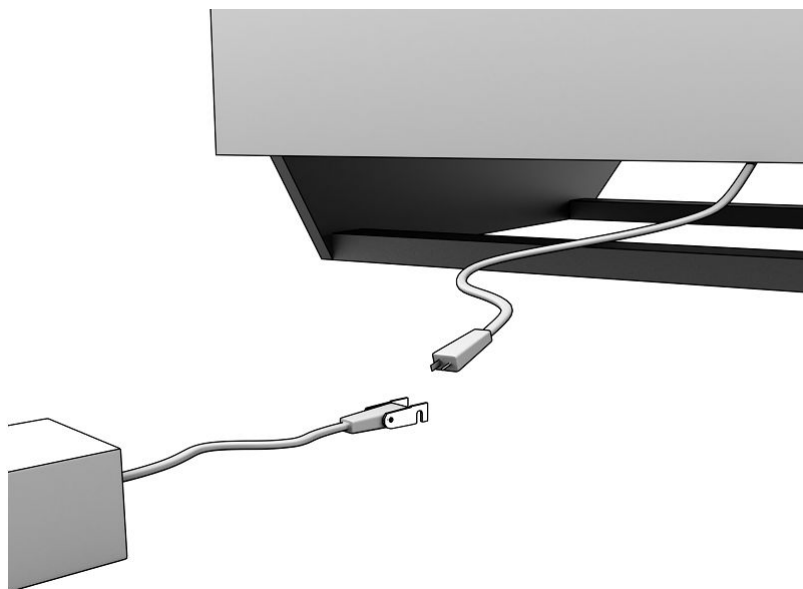
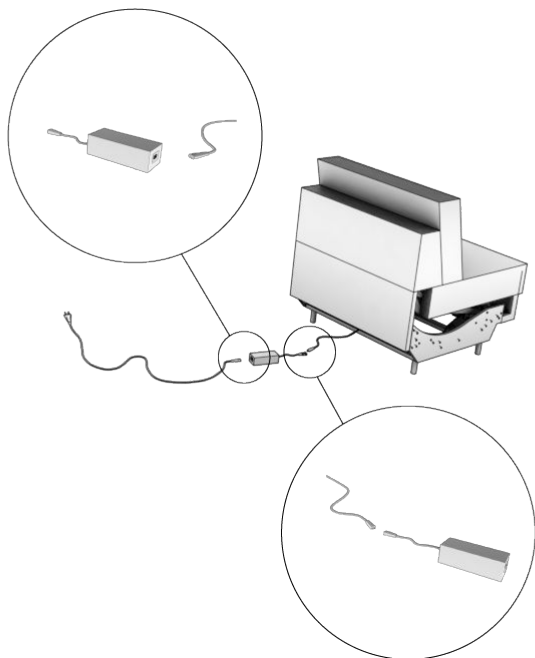

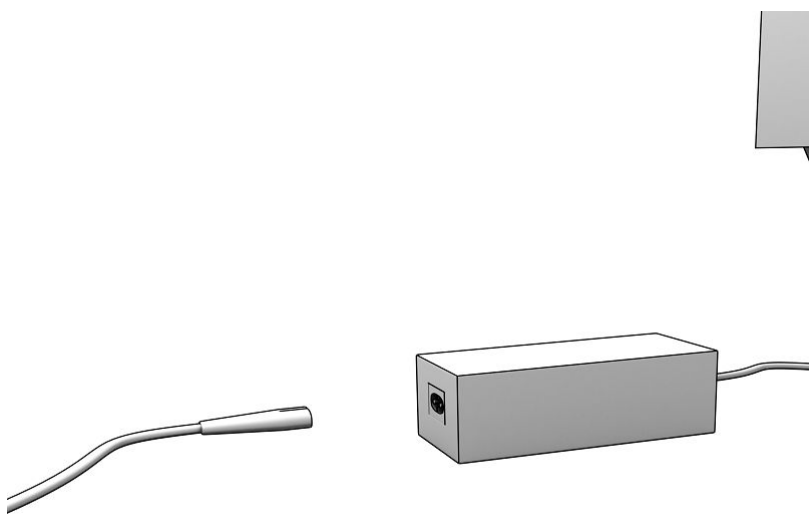

Funktionsbeschreibung



WARNUNG!

Quetschgefahr bei Möbel mit verstellbaren Funktionen!

- Nicht in Scharniere oder Beschläge greifen.



INFO

Diese Bedienungsanleitung kann Funktionen beschreiben, die Ihr Möbel nicht besitzt.



VORSICHT!

Kippgefahr des Möbels!

- bei unsachgemäßer Nutzung - wie Sitzen an der Kante - besteht Kippgefahr!

Lehnenverstellung

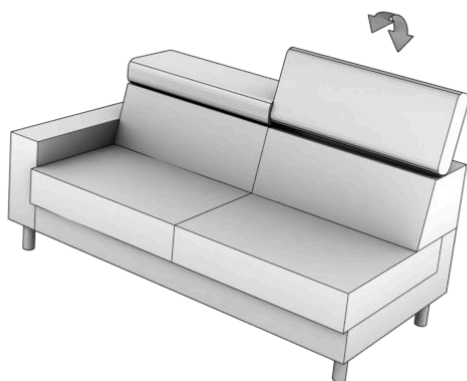

Vorziehbank manuell

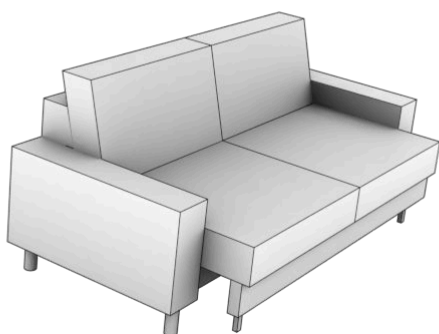
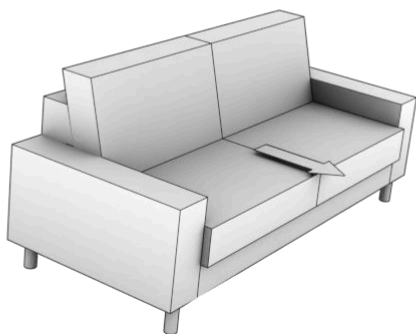

VORSICHT!
Kippgefahr des Möbels!

- bei unsachgemäßer Nutzung - wie Sitzen an der Kante - besteht Kippgefahr!

Vorziehbank mit Motor

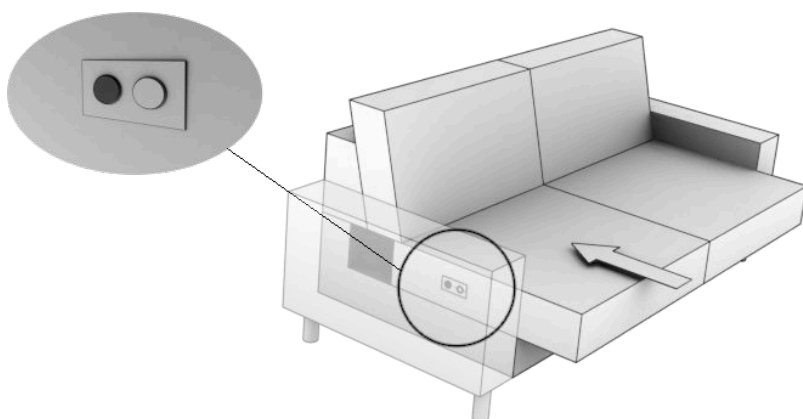
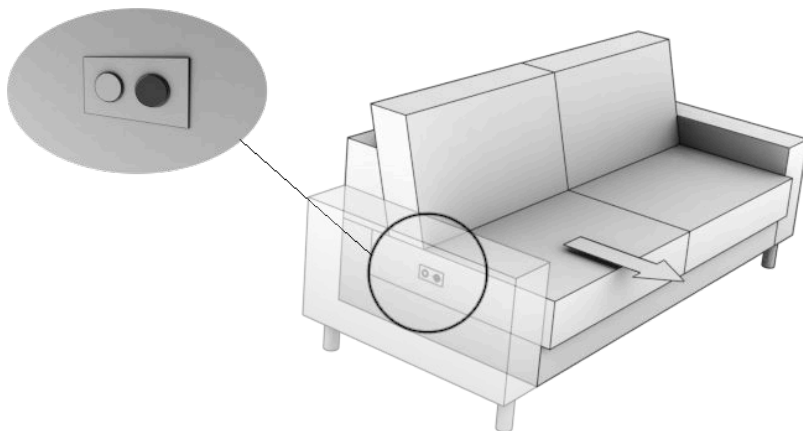

VORSICHT!
Kippgefahr des Möbels!

- bei unsachgemäßer Nutzung - wie Sitzen an der Kante - besteht Kippgefahr!

Materialeigenschaften und Pflege

Produkteigenschaften

In den ersten Wochen hat jedes Material einen unschädlichen Neu- bzw. Eigengeruch, der sich nach kurzer Benutzungsdauer auf ein Minimum reduziert.

Maße unterschiedlicher Zusammenstellungen können abweichen aufgrund von:

- Modell
- Polsterung
- Bezugsart

Sollte ihr Möbel mit Leder bezogen sein, können zusätzliche Teilungsnähte im Sitz- oder Rückenbereich erforderlich sein.

Bei bestimmten Modellen wird die Polsterung auf Grund des Designs mit Raffungen versehen. Diese können bei verschiedenen Modellarten unterschiedlich ausfallen. Die Raffungen bedingen eine gewollte Wellenbildung auf Sitz, Rücken oder Seitenteil. Diese kann sich durch Gebrauch verändern.

Viele Möbel werden grundsätzlich leger gepolstert:

- Der Bezug ist nicht durchgehend mit der Polsterung verbunden.
- Die Polsterung erlaubt ein Einsitzen und der Bezug spannt sich nicht glatt auf dem Möbel, daher kommt es zu einer optischen Wellenbildung auf Sitz, Armlehnen und Korpus.

Dabei handelt es sich um eine warentypische Eigenschaft und stellt keinen Qualitätsmangel dar.

Unterschiede in der Sitzhärte können wie folgt entstehen:

- Die Polsterung hat eine gewisse Vorspannung, die durch den Gebrauch etwas nachlässt.
- Dort wo der Sitzplatz am häufigsten beansprucht wird, kann dieser im Laufe der Zeit durch Nachlassen der Polsterung automatisch etwas weicher werden als die übrigen Elemente.

Beschläge und Technik



WARNUNG!

Quetsch- und Stromschlaggefahr bei der Reinigung des Möbels!

Quetschgefahr durch bewegliche Teile.

Stromschlaggefahr durch feuchte oder beschädigte elektrische Bauteile.

- Das Möbel vor der Reinigung vom Stromnetz trennen.
- Beschädigte elektrische Bauteile nicht an das Stromnetz anschließen.
- Elektrische Bauteile müssen trocken sein.

Reinigung/ Pflege

- Überprüfen Sie regelmäßig die Metallbeschläge auf ihre Sauberkeit und entfernen Sie wenn nötig den entstandenen Metallabrieb durch Saugen und Wischen.
- Beschläge und elektrische Bauteile mit einem trockenen und sauberen Baumwolltuch abwischen.

Holz

Holz ist ein natürlich gewachsener Rohstoff. Eine absolute Farb- und Strukturgleichheit (z.B. zwischen Planungsmuster und Lieferung) kann daher nicht garantiert werden. Feuchtigkeit wird aus der Umgebung aufgenommen und abgegeben. Vermeiden Sie daher ein starkes Auf- und Absteigen der Luftfeuchtigkeit, um ein Öffnen der Leimfugen oder Rissbildung zu verhindern.

Reinigung/ Pflege

- Das Möbel einmal pro Woche mit einem weichen nebelfeuchten Tuch (Baumwoll- oder Mikrofaser) reinigen.

Leder

Leder ist ein Naturprodukt und weist fast immer eine Vielzahl an Merkmalen auf. Farb- und Strukturunterschiede, Narben sowie Insektenbisse sind daher natürliche Erscheinungen und kein Reklamationsgrund.

Reinigung/ Pflege

- Das Möbel mit einem geeigneten Lederpflegeset pflegen, um es geschmeidig zu halten.
- Das Möbel einmal pro Woche mit einem Staubsauger und einer weichen Polstermöbelbürste auf niedrigster Stufe absaugen.
- Das Möbel einmal pro Woche mit einem weichen nebelfeuchten Tuch (Baumwoll- oder Mikrofaser) reinigen.

Stoff/ Mikrofaser

Folgende Eigenschaften sind warentypisch und kein Qualitätsmangel:

- **Farblichkeit:** Kleine Farbabweichungen zwischen dem beim Kauf vorliegenden Muster und dem gelieferten Möbel sind insbesondere bei Naturfasern und Leder möglich.
- **Lichteuchtigkeit:** Jeder Bezugsstoff bleicht bei direkter Sonneneinstrahlung aus. Daher sollten Sie Ihr Möbel vor direkter Sonneneinstrahlung schützen.
- **Changieren:** Der Flor erhält in einem besonderen Verfahren, in dem die Faser leicht umgelegt wird, eine sogenannte Strichrichtung. Durch diese Florlage (Strichrichtung) entsteht je nach Lichteinfall bzw. Blickwinkel der Eindruck, dass der Stoff an manchen Stellen heller oder dunkler wirkt bzw. Farbunterschiede aufweist. Diesen Effekt nennt man Changieren.
- **Pilling:** Unter Pilling versteht man die Knötchenbildung bei Bezugsstoffen, die aus losen Partikeln des verwendeten Garns und Bekleidungsfaseln entstehen. Pilling kann schon nach kurzem Gebrauch entstehen und mit speziellen Fusselrasierern entfernt werden.
- **Sitzspiegel:** Durch den Einfluss von Druck, Körperwärme, Körper- und Luftfeuchtigkeit kann unter Umständen eine sichtbare Florlagenveränderung (=Gebrauchslüster) entstehen.

Reinigung/ Pflege

Möbelbezugsstoffe benötigen regelmäßig Reinigung und Pflege:

- Das Möbel einmal pro Woche mit einem Staubsauger und einer weichen Polstermöbelbürste auf niedrigster Stufe absaugen.
- Das Möbel einmal pro Woche mit einer weichen Bürste (Kleiderbürste) in die Strichrichtung abbürsten.
- Um die Fasern für eine bessere Langlebigkeit zu erhalten, den Bezug einmal im Monat mit einem nebelfeuchten Leder abreiben.

**HINWEIS!****Beschädigungsgefahr!**

Verschmutzungen rasch entfernen, um ein Einziehen in den Bezugsstoff zu vermeiden. Eine Intensivreinigung ist nur bei außergewöhnlichen Verschmutzungen wie z.B. verschütteten Getränken, Speisen oder Blut notwendig und muss von einer Fachkraft durchgeführt werden.

Fehlerbehebung

Einfache Fehler- und Störungsbehebung können oftmals mit Hilfe der Störungsabhilfetabelle gelöst werden.



INFO

Ist das Problem nicht wie nachfolgend beschrieben zu beheben, wenden Sie sich an Ihren Fachhändler.

Störungsabhilfetabelle

Die folgende Tabelle bietet Hilfen bei der Behebung von Funktionsstörungen:

Problem	mögliche Ursache	Lösung
Kopf-/Fußteilverstellung funktioniert nicht	keine Netzspannung	Netzverbindung herstellen
	Blockade der Verstellung	blockierende Gegenstände entfernen
	Antriebsystem hat wegen Überhitzung vorübergehend abgeschaltet	Netzverbindung trennen. Antriebsystem ca. 30 min. abkühlen lassen. Netzverbindung wiederherstellen.
	Antriebsystem defekt	Fachhändler oder Hersteller kontaktieren
Funk- oder Kabelfernbedienung/ Antriebsystem funktioniert nicht	Kabelfernbedienungs-/ Empfängerkabel nicht eingesteckt	Steckverbindung prüfen
	Fernbedienung oder Antriebsystem defekt	Fachhändler oder Hersteller kontaktieren
	Funkfernbedienung und Antriebsystem nicht angelernt	Funkfernbedienung anlernen
Antriebe laufen bei Tastendruck nur kurz an	max. Belastung überschritten	Belastung reduzieren
	Kopf-/Fußteilverstellung stößt auf Hindernis	Hindernis beseitigen
	Entfernung Funkfernbedienung zu Antriebsystem zu weit	Entfernung verringern
Antriebe laufen nur in einer Richtung	Fernbedienung oder Antrieb defekt	Fachhändler oder Hersteller kontaktieren
Befehle der Funk- oder Kabelfernbedienung werden falsch ausgeführt	interne Motorstecker vertauscht	Fachhändler oder Hersteller kontaktieren
Kopf-/Fußteilverstellung funktioniert nicht. Funkfernbedienung gibt ein Signalton von sich. (Modell Super Luxus)	Kindersicherung aktiv	Kindersicherung deaktivieren

Technische Daten



HINWEIS!

Beschädigungsgefahr!

Alle Elektrokomponenten sind für die Verwendung in trockenen Räumen im privaten Bereich konzipiert!

Motor

MICRODRIVE 2 MD1-2

Druckkraft	max. 1500 N
Zugkraft	max. 1000 N
Input	24-29 V DC 3.5A
Schutzklasse	III
Einschaltdauer	1 min ON/ 8 min OFF

Typenschild

MICRODRIVE 2 MD1-2 XXXXX

 24-29V ---
 max. 3.50A

 Duty cycle 1min ON /8min OFF
 Push Force: 1500N
 Pull Force: 1000N

 Prod. Date: 43/22
 Serial-No.: Q123456 0001

 **IP20**





A Phoenix Mecano Brand

For Patents contact www.dewertokin.de/patents
 DewertOkin GmbH, Weststrasse 1, 32278 Kirchlengern, DE

Stromversorgung

PD24

Schutzklasse	II
Input Volt	100-240 V
Input Hz	50/60Hz, 1.6A
Output	29V - 2.0A;58.0W

Typenschild

Power Supply **93334**

Model No.: PD24
 Prim: 100-240V~ 50/60Hz 1.6A(2.8A Peak)
 Match No.: ZB-H290020U-C
 Prod. Date: 11.05.2022
 Serial No.: AE123456 03977



Input: 100-240V~ 50/60Hz 1.6A
 Output: 29.0V  2.0A; 58.0W





Type Approved
Safety
Regulator Production
Surveillance

www.tuv.com
ID: 111122288











IP20 ta: 25°C

CAUTION/ATTENTION
 Risk of electric shock.
 Risques d'incendie ou de choc lectriques.
 Dry location use only.
 Emplacement sec à seulement.

A Phoenix Mecano Brand

For Patents contact www.dewertokin.de/patents
 DewertOkin GmbH, Weststrasse 1, 32278 Kirchlengern, DE

Entsorgung

Ihr Möbel kann Elektronikbauteile, Batterien und Materialien enthalten, die nicht über den normalen Hausmüll entsorgt werden dürfen.

Möbel und Verpackungsmaterial gemäß den geltenden örtlichen und nationalen Richtlinien und Vorschriften entsorgen.

EG-Konformitätserklärung CE

Maschinenrichtlinie 2006/42/EG Anhang II 1.A

Der Hersteller:

ADA Fabricia de mobila s.r.l.

Str. Iosif Vulcan Nr. 31

RO-415500 Salonta

Rumänien

erklärt hiermit, dass folgendes Produkt allen Bestimmungen der angewandten Rechtsvorschriften zum Zeitpunkt der Erklärung - einschließlich deren zum Zeitpunkt der Erklärung geltenden Änderungen - entsprechen. Diese Erklärung bezieht sich nur auf die Maschine in dem Zustand, indem sie in Verkehr gebracht wurde. Vom Endnutzer nachträglich angebrachte Teile und/oder nachträglich vorgenommene Eingriffe bleiben unberücksichtigt.

Sitzgarnitur

Modell: 7589

Typ: Vorziehbank mit Motor

Folgende Rechtsvorschriften wurden angewandt:

Maschinenrichtlinie 2006/42/EG	EMV-Richtlinie 2014/30/EU	RoHS-Richtlinie 2011/65/EU
--------------------------------	---------------------------	----------------------------

Folgende harmonisierte Normen wurden zur sachgerechten Umsetzung der Richtlinien herangezogen:

EN ISO 12100:2010	EN 60335-1:2012/ A11:2014	EN 62233:2008-11	EN 55014-1:2006/ A1:2009/A2:2011
EN 55014-2:1997/A1:2001/ A2:2008	EN 61000-3-2:2014	EN 61000-3-3:2013	EN 63000:2019-05
DIN EN 12520:2016-03			

Ort: Salonta

Datum: 2021



Andrea Bagdi
(Geschäftsführer)



Tamás Déri
(Geschäftsführer)

Vážená zákazníčka, vážený zákazník,

Tešíme sa, že ste sa rozhodli pre tento kvalitný výrobok.

Váš čalúnený nábytok bol vyrobený kvalifikovanými remeselníkmi s najväčšou opatnosťou a podľa najvyšších štandardov kvality. Pokročilé a ekologické výrobné technológie zabezpečujú dobrú kvalitu tohto kusu nábytku. Naše nábytky sa vyrábajú podľa medzinárodných kritérií kvality a noriem. Každý kus nábytku sa pred dodaním kontroluje vlastnými vysoko kvalifikovanými odborníkmi z hľadiska použiteľnosti a spracovania.

Prajeme vám veľa radosti s vaším novým kvalitným výrobkom!

Pre vašu vlastnú bezpečnosť

Všeobecné pokyny

Dodržiavajte nasledujúce princípy: Najprv si prečítajte tento návod, potom používajte výrobok. Pri postúpení výrobku tretej osobe poukážte na tento návod.

Použitie v súlade s určením

Nábytok je určený výlučne na sedenie a ležanie v súkromných interiéroch.

Nábytok nie je vhodný pre nasledujúce používanie:

- dlhodobé miesto na spánok,
- komerčná oblasť.

Akékoľvek iné, tu neuvedené použitie sa považuje za použitie v rozpore s určením a môže viesť k vecným škodám a osobným ujмам.

Štruktúra výstražných upozornení a vysvetlenie znakov

Mimoriadne nebezpečenstvá pri manipulácii sú v návode zobrazené nasledujúcim spôsobom:

Výstražné upozornenie je príp. zobrazené sklopené. Kliknutím na výstražné upozornenie získate úplné informácie. Signálne slová „**VÝSTRAHA**“ alebo „**POZOR**“ signalizujú možnú vážnosť nebezpečenstva:



VAROVANIE!

„Nebezpečná situácia, ktorá môže spôsobiť vážne zranenia alebo smrť, keď sa jej nezabráni!“

„Zoznam inštrukcií na odvrátenie nebezpečenstva“



POZOR!

„Nebezpečná situácia, ktorá môže spôsobiť ľahké zranenia, keď sa jej nezabráni!“

„Zoznam inštrukcií na odvrátenie nebezpečenstva“



UPOZORNENIE!

Škodlivá situácia, ktorá môže viesť k vecným škodám na výrobku alebo životnom prostredí, keď sa jej nezabráni!



INFO

Informácie a upozornenia týkajúce sa vášho výrobku.

Všeobecné ohrozenia

- Hrozí nebezpečenstvo poranenia detí a osôb so zníženými fyzickými, zmyslovými alebo mentálnymi schopnosťami, ako aj s nedostatkom skúseností a vedomostí. Nenechávajte tieto osoby na nábytku bez dozoru.
- Hmotnosť nábytku môže zapríčiniť pomliaždeniny a zlomeniny. Pri každej činnosti je potrebné zohľadniť veľkosť a hmotnosť.
- Pri používaní nábytku dbajte na iné osoby (predovšetkým deti).

Mechanické ohrozenia

- Počas vykonávania funkcie nábytku sa nedotýkajte kovaní.
- Nezasahujte do oblasti prestavenia funkcie nábytku.
- Nespoliehajte sa na funkcie vzpriameného alebo vyklopeného nábytku.

Elektrické ohrozenia

Ak je nábytok vybavený elektrickými funkciami, je potrebné pre bezpečnosť dodržiavať nasledujúce všeobecné pravidlá:



VAROVANIE!

Nebezpečenstvo zásahu elektrickým prúdom spôsobené elektrickými konštrukčnými dielmi!

- Práce na elektrických konštrukčných dieloch sa smú realizovať iba pri odpojenom elektrickom prúde.
 - Práce na elektrických konštrukčných dieloch smú vykonávať len elektrikári.
 - Elektrických konštrukčných dielov sa nedotýkajte mokrými rukami.
 - Nedotýkajte sa poškodených elektrických konštrukčných dielov, ale okamžite ich odpojte zo siete.
 - Vlhké elektrické konštrukčné diely nepripájajte do siete.
- Nezalamujte káble ani ich neťahajte cez ostré hrany.
 - Nábytok pripájajte iba na domové zásuvky (230 V AC).
 - Pri búrke vytiahnite sieťovú zástrčku.
 - Zabráňte akémukoľvek druhu preťaženia a blokády.
 - Možnosť akumulátora: Zabráňte kompletnému vybitiu.

Prehľad výrobku

**INFO**

Tento návod na obsluhu môže opisovať funkcie, ktoré má váš nábytok.

**INFO**

V predloženom návode na obsluhu sa opisujú varianty výrobku a príslušenstvo. Variant vášho výrobku a príslušenstvo nájdete v objednávacom a dodacom liste.

**UPOZORNENIE!****Nebezpečenstvo poškodenia!**

Max. zaťažiteľnosť na sedaciu jednotku je 120 kg. Nadmerné zaťaženie môže viesť k poškodeniu funkcie.

Prestavenie operadiel

Posuvná lavica manuálna

Posuvná lavica s motorom

Informácie o preprave a montáži

Pri preprave a montáži nábytku je potrebné dodržiavať nasledujúce výstražné upozornenia:



VAROVANIE!

Riziko drvenia, udusenía a zakopnutia pri preprave a montáži nábytku!

Nebezpečenstvo pomliaždenia spôsobené pohyblivými dielmi.

Nebezpečenstvo udusenía obalovým materiálom.

Nebezpečenstvo zakopnutia o obalový materiál.

- Pri odstavení a montáži nábytku dbajte na končatiny pod a medzi prvkami.
- Obalový materiál nenechajte ležať.
- Nelikvidujte potrebný obalový materiál.
- Deti sa nesmú hrať s obalovým materiálom. Deti nesmú prehltnúť ani vdychnúť časti obalového materiálu.



UPOZORNENIE!

Nebezpečenstvo poškodenia pri preprave a montáži!

- Pri preprave, montáži a demontáži sú potrebné aspoň dve osoby.
- Nábytok prepravujte iba s využitím príslušných ochranných opatrení (obal).
- Nábytok zdvíhajte, prepravujte a odstavujte iba na spodnom ráme podstavca, príp. označených hranách.
- Na otvorenie obalu nepoužívajte ostré predmety, ako napr. nôž.
- Ochranné obaly a prepravné poistky odstráňte až na konečnom mieste inštalácie.
- Pri montáži použite mäkkú podložku. Tvrdé povrchy môžu poškodiť nábytok.
- Dodržiavajte asi 50 cm vzdialenosť od stien, zdrojov tepla a iných prekážok:
 - Zabráňte poškodeniam.
 - Zabráňte blokovaní funkcií.
 - Zabráňte tvorbe plesní (vonkajšie steny).



INFO

Informácie o preprave a montáži nábytku!

- Dbajte na prípadné nálepky na výrobku.
- Dbajte na potrebný nástroj pre montáž.
- Prvky musia byť správne pripojené.
 - Nesmú vzniknúť žiadne výškové rozdiely, aby sa zabránilo blokádám pri vykonávaní určitých funkcií (napr. prestaviteľné diely).

Výber umiestnenia



UPOZORNENIE!

Nebezpečenstvo poškodenia!

Udržujte vzdialenosť približne 30 cm od stien, zdrojov tepla a iných prekážok, aby:

- Zabráňte poškodeniam.
- Zabráňte tvorbe plesní (vonkajšie steny).

Pripojenie prvkov

Umiestnite jednotlivé prvky nábytku na určené miesto. Prvky sa zavesia a vzájomne spoja prostredníctvom bočne pripojených spojok prvkov.



INFO

Sedacou súpravou pohybujte iba v uvoľnenom stave!

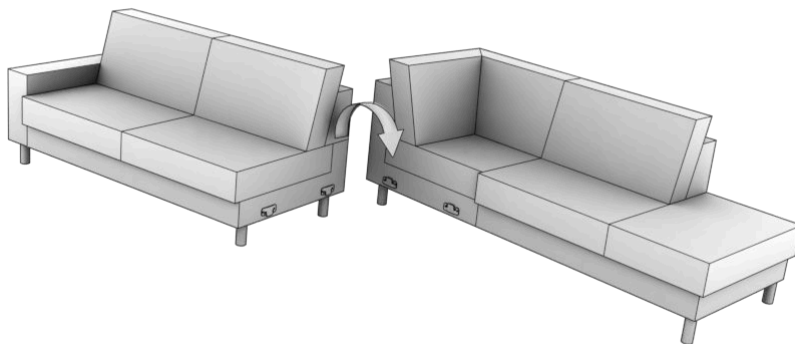

Uvedenie do prevádzky

Pre nábytok s elektrickými funkciami



VAROVANIE!

Nebezpečenstvo pomliaždenia a zásahu elektrickým prúdom pri uvedení do prevádzky!

Nebezpečenstvo pomliaždenia spôsobené pohyblivými dielmi.

Nebezpečenstvo zásahu elektrickým prúdom spôsobené vlhkými alebo poškodenými elektrickými konštrukčnými dielmi.

- Nezasahujte do závesov ani kovaní.
- Práce na elektrických konštrukčných dieloch sa smú realizovať iba pri odpojenom elektrickom prúde.
- Poškodené elektrické konštrukčné diely nepripájajte do siete.
- Elektrické konštrukčné diely musia byť suché.



UPOZORNENIE!

Nebezpečenstvo poškodenia!

Pri nedodržíavaní predpisov na uvedenie do prevádzky môžu vzniknúť škody.



INFO

Je potrebné dbať na to, aby bol nábytok bezpečne vyrovnaný na vodorovnom podklade a aby bol správne namontovaný.

Rozsah dodávky, voliteľná možnosť transformátora

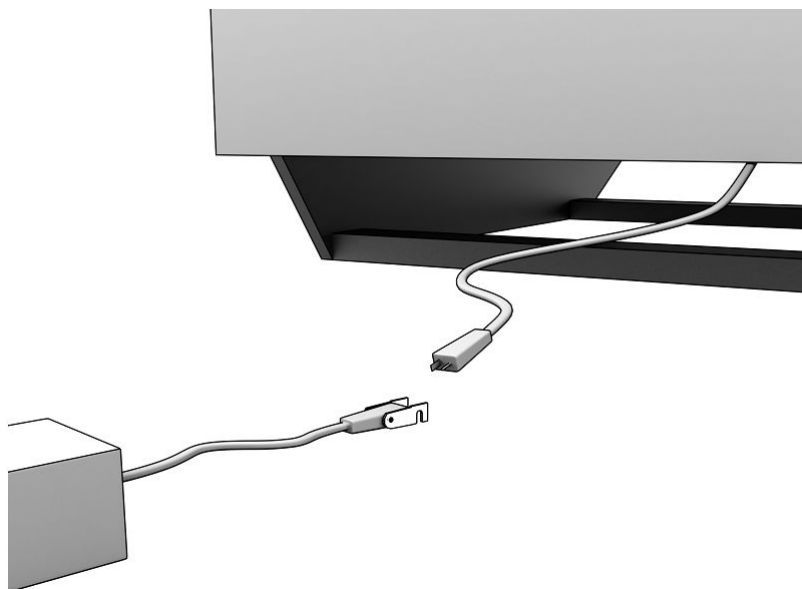
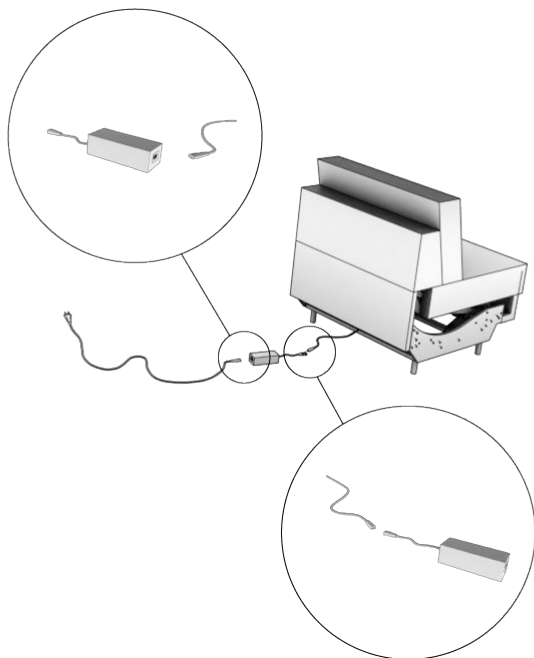

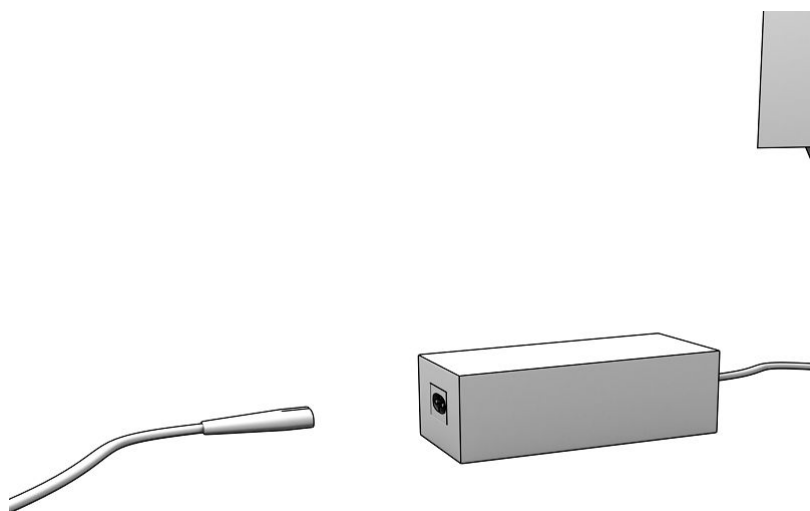

Opis funkcie



VAROVANIE!

Nebezpečenstvo pomliaždenia pri nábytku s prestaviteľnými funkciami!

- Nezasahujte do závesov ani kovaní.



INFO

Tento návod na obsluhu môže opisovať funkcie, ktoré má váš nábytok.



POZOR!

Nebezpečenstvo preklopenia nábytku!

- Pri nesprávnom používaní, napr. sedení na okraji, vzniká nebezpečenstvo prevrátenia.

Prestavenie operadiel

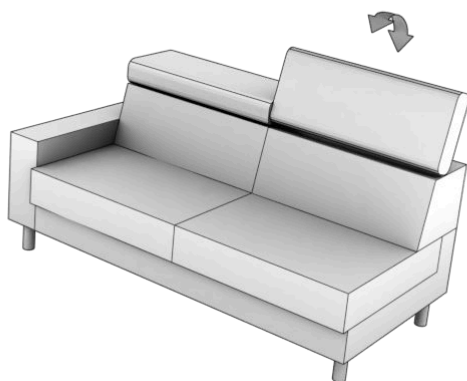

Posuvná lavica manuálna

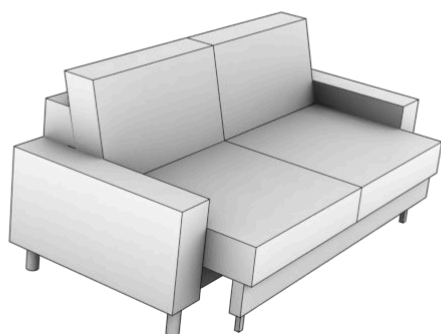
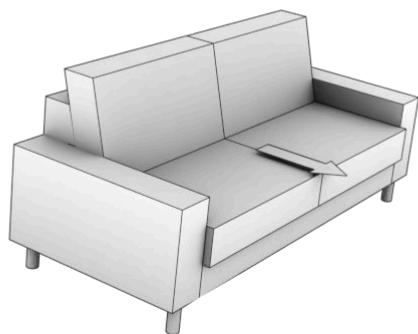

POZOR!

Nebezpečenstvo preklopenia nábytku!

- Pri nesprávnom používaní, napr. sedení na okraji, vzniká nebezpečenstvo prevrátenia.

Posuvná lavica s motorom

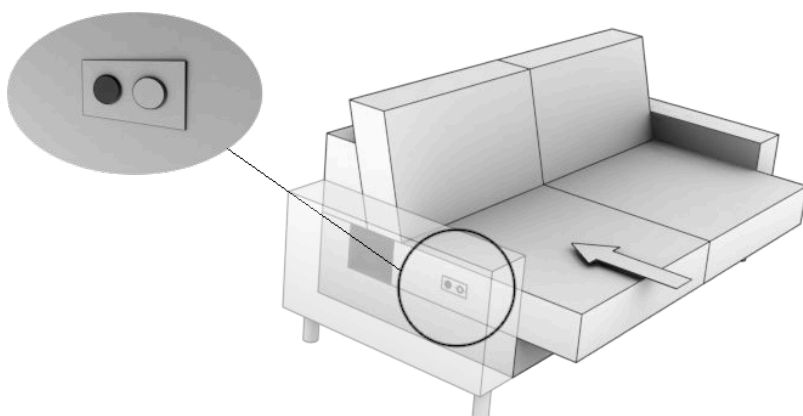
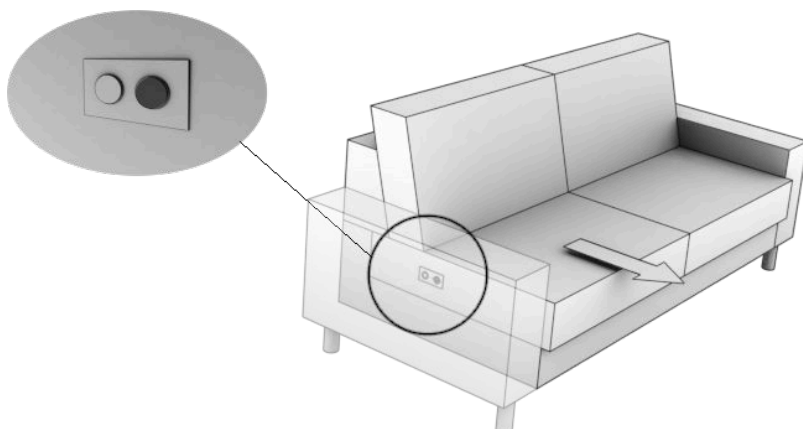

POZOR!
Nebezpečenstvo preklopenia nábytku!

- Pri nesprávnom používaní, napr. sedení na okraji, vzniká nebezpečenstvo prevrátenia.

Vlastnosti materiálu a starostlivosť

Vlastnosti výrobku

V prvých týždňoch má každý materiál neškodný zápach od novoty, ktorý sa zminimaizuje po krátkej dobe používania.

Rozmery rôznych zostavení sa môžu odlišovať z týchto dôvodov:

- Model
- Čalúnenie
- Druh poťahu

Ak by bol váš nábytok potiahnutý kožou, môžu byť potrebné doplnkové stehy v oblasti sedenia a chrbta.

Pri určitých modeloch je čalúnenie vybavené na základe dizajnu ráfikmi. Pri rôznych druhoch modelov môžu vyzerat' odlišne. Ráfiky podmieňujú žiadanú tvorbu vlnenia na sedadle, chrbáte alebo bočnej časti. Môže sa používaním zmeniť.

Mnohé nábytky sú čalúnené spravidla ležérne:

- Poťah nie je spojený s čalúnením bez prerušenia.
- Čalúnenie umožňuje sedenie a poťah sa neupne na nábytok príliš hladko, preto dochádza k optickej tvorbe vln na sedadle, laktových opierkach a korpuse.

Pritom ide o vlastnosť typickú pre daný výrobok a nepredstavuje zníženie kvality.

Rozdiely v tvrdosti sedenia môžu vzniknúť nasledovne:

- Čalúnenie má určité predpnutie, ktoré používaním trochu povolí.
- Tam, kde sa sedadlo namáha najčastejšie, môže byť v priebehu času uvoľnením čalúnenia automaticky trochu mäkkšie ako ostatné prvky.

Kovania a technika



VAROVANIE!

Nebezpečenstvo pomliaždenia a zásahu elektrickým prúdom pri čistení!

Nebezpečenstvo pomliaždenia spôsobené pohyblivými dielmi.

Nebezpečenstvo zásahu elektrickým prúdom spôsobené vlhkými alebo poškodenými elektrickými konštrukčnými dielmi.

- Model odpojte pred čistením od elektrického prúdu.
- Poškodené elektrické konštrukčné diely nepripájajte do siete.
- Elektrické konštrukčné diely musia byť suché.

Čistenie/starostlivosť

- Pravidelne kontrolujte čistotu kovaní a pokiaľ je to potrebné, odstráňte vzniknutý oder kovu vysávaním a utieraním.
- Kovania a elektrické konštrukčné diely utrite suchou a čistou bavlnenou utierkou.

Drevo

Drevo je prirodzene rastúca surovina. Absolútnu farbovú a štruktúrnu jednosť (napr. medzi plánovaným vzorom a dodaním) preto nie je možné zaručiť. Vlhkosť z prostredia sa absorbuje a uvoľní. Preto zabráňte silnému nárastu a poklesu vlhkosti, aby ste zabránili otvoreniu lepených spojov alebo tvorbe trhlín.

Čistenie/starostlivosť

- Nábytok vyčistíte raz týždenne mäkkou, jemne navlhčenou utierkou (bavlnené vlákna alebo mikrovlákná).

Koža

Koža je prírodný produkt a takmer vždy má množstvo príznakov. Farbové a štruktúrne rozdiely, zárezy a uštipnutia hmyzom sú preto prirodzenými javmi a nie sú dôvodom na reklamáciu.

Čistenie/starostlivosť

- Nábytok ošetríte vhodnou súpravou na kožu, aby ste ho udržali zachovalý.
- Nábytok povysávajújte raz za týždeň pomocou vysávača a mäkkou kefkou na čalúnený nábytok na najnižšom stupni.
- Nábytok vyčistíte raz týždenne mäkkou, jemne navlhčenou utierkou (bavlnené vlákna alebo mikrovlákná).

Látka/mikrovlákná

Nasledujúce materiály sú typické pre daný tovar a nie sú nedostatkom kvality:

- Stálosť farby
- Svetelná stálosť
- Trblietanie
- Žmolkovanie
- Odzrkadľovanie sedenia

Čistenie/starostlivosť

Nábytkové poťahové látky potrebujú pravidelné čistenie a starostlivosť:

- Nábytok povysávajújte raz za týždeň pomocou vysávača a mäkkou kefkou na čalúnený nábytok na najnižšom stupni.
- Nábytok okefujte raz týždenne mäkkou kefkou (kefka na odevy) v smere ťahu.
- Aby ste udržali čo najdlhšiu životnosť vlákien, obrúste poťah aspoň raz mesačne jemne navlhčenou kožou.



UPOZORNENIE!

Nebezpečenstvo poškodenia!

Znečistenia rýchlo odstráňte, aby ste zabránili vniknutiu do poťahovej látky. Intenzívne čistenie je potrebné iba pri mimoriadnych znečisteniach, ako napr. vyliatych nápojoch, jedlách alebo krvi, a musí ho vykonávať odborník.

Odstránenie chyby

Jednoduché chyby a poruchy je možné často odstrániť pomocou tabuľky na nápravu porúch.



INFO

Pokiaľ nie je možné odstrániť problém podľa nasledujúceho opisu, obráťte sa na vášho odborného predajcu.

Tabuľka na nápravu porúch

Nasledujúca tabuľka vám ponúka pomoc pri odstraňovaní funkčných porúch:

Problém	Možná príčina	Riešenie
Prestavenie hlavovej/nohovej časti nefunguje	Žiadne sieťové napätie	Vytvorenie sieťového pripojenia
	Blokáda prestavenia	Odstráňte blokujúce predmety
	Pohonný systém sa kvôli prehriatiu dočasne vypol	Odpojte sieťové pripojenie. Pohonný systém nechajte vychladiť asi na 30 min. Obnovte sieťové pripojenie.
	Pohonný systém poškodený	Kontaktujte odborného predajcu alebo výrobcu
Rádiové alebo káblové diaľkové ovládanie/pohonný systém nefunguje	Kábel diaľkového ovládania/prijímača nie je zasunutý	Skontroluje zásuvné pripojenie
	Diaľkové ovládanie alebo pohonný systém je poškodený	Kontaktujte odborného predajcu alebo výrobcu
	Rádiové diaľkové ovládanie a pohonný systém nie je zaučený	Zaučenie rádiového diaľkového ovládania
Pohony pracujú pri stlačení tlačidla iba krátko	Max. zaťaženie bolo prekročené	Znížte zaťaženie
	Prestavenie hlavovej/nohovej časti naráža na prekážku	Odstráňte prekážku
	Vzdialenosť rádiového diaľkového ovládania k pohonnému systému príliš ďaleko	Zmenšite vzdialenosť
Pohony pracujú iba v jednom smere	Diaľkové ovládanie alebo pohon je poškodený	Kontaktujte odborného predajcu alebo výrobcu
Príkazy rádiového alebo káblového diaľkového ovládania sa vykonávajú nesprávne	Interná zásuvka motora zamenená	Kontaktujte odborného predajcu alebo výrobcu
Prestavenie hlavovej/nohovej časti nefunguje. Rádiové diaľkové ovládanie vydáva akustický signál. (Model Super Luxus)	Detská poisťka aktívna	Deaktivácia detskej poisťky

Technické údaje



UPOZORNENIE!

Nebezpečenstvo poškodenia!

Všetky elektrické komponenty sú koncipované na použitie v suchých priestoroch v súkromnej oblasti!

Motora

MICRODRIVE 2 MD1-2

Tlaková sila	max. 1500 N
Ťažná sila	max. 1000 N
Vstup	24-29 V DC 3.5A
Trieda krytia	III
Dĺžka zapínania	1 min ON/ 8 min OFF

Typový štítok

MICRODRIVE 2 MD1-2 XXXXX

 24-29V $\overline{=}$
 max. 3.50A

 Duty cycle 1min ON /8min OFF

 Push Force: 1500N

 Pull Force: 1000N

 Prod. Date: 43/22

 Serial-No.: Q123456 0001

 **IP20**







A Phoenix Mecano Brand

For Patents contact www.dewertokin.de/patents
 DewertOkin GmbH, Weststrasse 1, 32278 Kirchlingern, DE

napájanie

PD24

Trieda krytia	II
Vstup vo voltoch	100 – 240 V
Vstup Hz	50/60Hz, 1.6A
Výstup	29V - 2.0A;58.0W

Typový štítok

Power Supply **93334**

Model No.: PD24
 Prim: 100-240V~ 50/60Hz 1.6A(2.8A Peak)
 Match No.: ZB-H290020U-C
 Prod. Date: 11.05.2022
 Serial No.: AE123456 03977



Input: 100-240V~ 50/60Hz 1.6A
 Output: 29.0V  2.0A; 58.0W





Type Approved
Safety
Regular Production
Surveillance

www.tuv.com
ID: 111122288











IP20 ta: 25°C

CAUTION/ATTENTION
 Risk of electric shock.
 Risques d'incendie ou de choc lectriques.
 Dry location use only.
 Emplacement sec à seulement. A Phoenix Mecano Brand

For Patents contact www.dewertokin.de/patents
 DewertOkin GmbH, Weststrasse 1, 32278 Kirchlengern, DE

Likvidácia

Váš nábytok môže obsahovať elektronické konštrukčné diely, batérie a materiály, ktoré sa nesmú likvidovať v normálnom domovom odpade.

Nábytok a obalový materiál likvidujte podľa platných miestnych a národných smerníc a predpisov.

Vyhlásenie o zhode ES CE

Smernica 2006/42/ES o strojových zariadeniach, príloha II, 1.A

Výrobca:

ADA Fabricia de mobila s.r.l.

Str. Iosif Vulcan Nr. 31

RO-415500 Salonta

Rumunsko

týmto vyhlasuje, že nasledovný výrobok zodpovedá všetkým ustanoveniam aplikovaných právnych predpisov v čase vyhlásenia – vrátane ich zmien platných v čase vyhlásenia. Toto vyhlásenie sa vzťahuje len na strojové zariadenie v stave, v ktorom bolo uvedené do prevádzky. Diely dodatočne upevnené koncovým používateľom alebo dodatočne vykonané zásahy sa nezohľadňujú.

Sedacia súprava

Model: 7589

Typ: Posuvná lavica s motorom

Aplikované boli nasledujúce právne predpisy:

smernica 2006/42/ES o strojových zariadeniach,	smernica EMC 2014/30/EÚ	smernica RoHS 2011/65/EÚ
--	-------------------------	--------------------------

Na správne aplikovanie smerníc boli použité nasledujúce harmonizované normy:

EN ISO 12100:2010,	EN 60335-1:2012/ A11:2014	EN 62233:2008-11	EN 55014-1:2006/ A1:2009/A2:2011
EN 55014-2:1997/A1:2001/ A2:2008	EN 61000-3-2:2014	EN 61000-3-3:2013	V 63000:2019-05
DIN EN 12520:2016-03			

Miesto: Salonta

Dátum: 2021



Andrea Bagdi
(Geschäftsführer)



Tamás Déri
(Geschäftsführer)

Vážená zákaznice, vážený zákazníku,

těší nás, že jste se rozhodli pro tento kvalitní výrobek.

Váš čalouněný nábytek byl vyroben kvalifikovanými řemeslníky s maximální pečlivostí a podle nejvyšších standardů kvality. Moderní a ekologicky šetrné techniky výroby zaručují vysokou kvalitu tohoto kusu nábytku. Náš nábytek se vyrábí v souladu s mezinárodními kritérii kvality a normami. Použitelnost a zpracování každého kusu nábytku jsou před expedicí zkontrolovány našimi vlastními, vysoce kvalifikovanými odborníky.

Přejeme Vám spoustu příjemných zážitků s Vaším novým kvalitním výrobkem!

Pro Vaši vlastní bezpečnost

Obecná upozornění

Dodržte následující zásadu: Nejprve si přečtěte tento návod a teprve poté začněte nábytek používat. Při předání výrobku jiným osobám do užívání je odkažte na tento návod.

Používání v souladu s určením

Nábytek je určen výhradně k sezení a ležení v soukromých vnitřních prostorech.

Nábytek není vhodný pro následující použití:

- trvalé místo ke spaní
- komerční sektor

Jakékoli další, zde neuvedené použití je v rozporu s určením a může vést k věcným škodám nebo škodám na zdraví.

Podoba výstražných upozornění a vysvětlení značek

Zvláštní nebezpečí při manipulaci jsou v návodu znázorněna následovně:

Varovné upozornění je případně zobrazeno v zavřeném stavu. Kliknutím na varovné upozornění zobrazíte úplnou informaci. Signální slova "NEBEZPEČÍ" nebo "VAROVÁNÍ" signalizují možnou závažnost nebezpečí:



NEBEZPEČÍ!

„Nebezpečná situace, která může mít za následek vážné poranění nebo úmrtí, pokud jí není zabráněno!“

„Seznam pokynů k jednání pro eliminaci nebezpečí“



VAROVÁNÍ!

„Nebezpečná situace, která může mít za následek lehká poranění, pokud jí není zabráněno!“

„Seznam pokynů k jednání pro eliminaci nebezpečí“



UPOZORNĚNÍ!

Škodlivá situace, která může vést k věcným škodám na výrobku nebo okolí, pokud jí není zabráněno!



INFORMACE

Informace a pokyny k Vašemu výrobku.

Obecná ohrožení

- Hrozí nebezpečí poranění pro děti a osoby se sníženými fyzickými, smyslovými nebo mentálními schopnostmi a s nedostatkem zkušeností a vědomostí. Nepouštějte tyto osoby k nábytku bez dozoru.
- Vzhledem ke hmotnosti nábytku může dojít k přivření a k nadměrnému namáhání. Při všech záměrech s nábytkem je třeba zohlednit jeho velikost a hmotnost.
- Při používání nábytku dávejte pozor na jiné osoby (zejména děti).

Mechanická ohrožení

- Nedotýkejte se kování během provádění funkce nábytku.
- Nesahejte do oblasti přestavení funkce nábytku.
- Nesedějte si na vztyčené nebo vyklopené funkce nábytku.

Ohrožení elektrickým proudem

Pokud je nábytek vybaven elektrickými funkcemi, musí být dodržována následující obecná pravidla pro zachování bezpečnosti:



NEBEZPEČÍ!

Nebezpečí úrazu elektrickým proudem způsobeného elektrickými součástmi!

- Práce na elektrických součástech smí být prováděny pouze v bezproudovém stavu.
 - Práce na elektrických součástech smí být prováděny pouze kvalifikovaným elektrikářem.
 - Nedotýkejte se elektrických součástí mokřma rukama.
 - Nedotýkejte se poškozených elektrických součástí, ale ihned je odpojte od elektrické sítě.
 - Vlhké elektrické součásti nikdy nepřipojujte k elektrické síti.
-
- Kabely nezalamujte ani neved'te přes ostré hrany.
 - Nábytek připojujte pouze k domovním zásuvkám (střídavý proud 230 V).
 - V případě bouřky vytáhněte síťovou zástrčku.
 - Vyhněte se jakémukoliv druhu přetížení a blokování.
 - Varianta s akumulátorem: Vyhněte se úplnému vybití.

Přehled výrobků



INFORMACE

Tento návod k obsluze může popisovat funkce, kterými není Váš nábytek vybaven.



INFORMACE

V tomto návodu k obsluze jsou popsány varianty výrobku a příslušenství. Informace o Vaší variantě výrobku a příslušenství najdete v objednávce, resp. dodacím listu.



UPOZORNĚNÍ!

Nebezpečí poškození!

Max. nosnost jedné sedací jednotky je 120 kg. Nadměrné zatížení může způsobit poruchu funkce.

Nastavení opěrky

Výsuvná lavice manuální

Výsuvná lavice s motorem

Informace k přepravě a instalaci

Při přepravě a instalaci nábytku musí být zohledněna následující varovná upozornění:



VAROVÁNÍ!

Nebezpečí rozdrčení, udušení a zakopnutí při přepravě a montáži nábytku!

Nebezpečí přivření pohyblivými díly.

Nebezpečí udušení balicím materiálem.

Nebezpečí zakopnutí o balicí materiál.

- Při pokládání a instalaci nábytku dávejte pozor na končetiny pod a mezi jednotlivými prvky.
- Nenechávejte balicí materiál volně ležet.
- Nepotřebný balicí materiál zlikvidujte.
- Nenechávejte děti hrát si s balicím materiálem. Děti mohou spolknout nebo vdechnout malé kousky balicího materiálu.



UPOZORNĚNÍ!

Nebezpečí poškození při přepravě a montáži!

- Přeprava, montáž a demontáž vyžaduje nejméně dvě osoby.
- Nábytek přepravujte pouze s odpovídajícími ochrannými opatřeními (balení).
- Nábytek zvedejte, přepravujte a pokládejte pouze uchopením za spodní rám konstrukce, resp. za označené ustavovací hrany.
- K otevření balení nepoužívejte žádné ostré předměty jako např. odlamovací nože.
- Ochranná balení nebo přepravní pojistky odstraňte až na konečném místě instalace.
- Při montáži použijte měkkou podložku. Tvrdé povrchy mohou nábytek poškodit.
- Udržujte vzdálenost cca 50 cm od stěn, zdrojů tepla a jiných překážek, abyste:
 - zabránili poškození.
 - zabránili zablokování funkcí.
 - zabránili tvorbě plísně (vnější stěny).



INFORMACE

Informace o přepravě a montáži nábytku!

- Věnujte pozornost případným nálepkám na výrobku.
- Věnujte pozornost potřebnému nářadí pro montáž.
- Jednotlivé prvky musí být řádně spojeny.
 - Nesmí vzniknout žádné výškové rozdíly, aby se zabránilo zablokování při provádění případných funkcí (např. nastavitelné díly).

Volba stanoviště



UPOZORNĚNÍ!

Nebezpečí poškození!

Udržujte vzdálenost cca 30 cm od stěn, zdrojů tepla a dalších překážek, abyste:

- zabránili poškození.
- zabránili tvorbě plísně (vnější stěny).

Spojování prvků

Postavte jednotlivé prvky nábytku na určené stanoviště. Jednotlivé části se zavěsí pomocí spojovacích prvků umístěných na boční straně a vzájemně spojí.



INFORMACE

Se sedací soupravou pohybujte pouze tehdy, pokud nejsou jednotlivé části spojené!

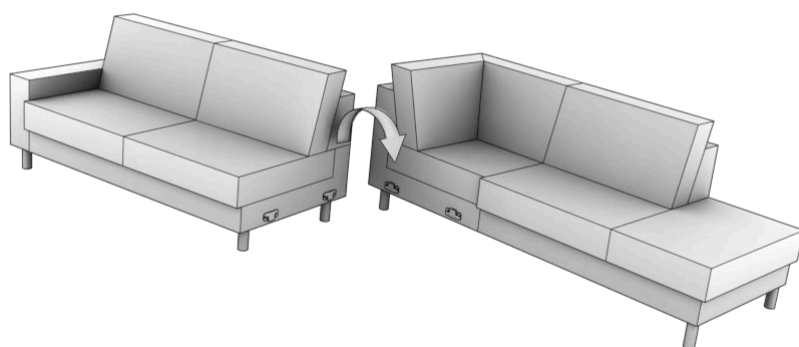

Uvedení do provozu

Pro nábytek s elektrickými funkcemi



NEBEZPEČÍ!

Nebezpečí přivření a úrazu elektrickým proudem při uvádění nábytku do provozu!

Nebezpečí přivření pohyblivými díly.

Nebezpečí úrazu elektrickým proudem způsobeného vlhkými nebo poškozenými elektrickými součástmi.

- Nesahejte do závěsů nebo kování.
- Práce na elektrických součástech smí být prováděny pouze v bezproudovém stavu.
- Poškozené elektrické součásti nikdy nepřipojujte k elektrické síti.
- Elektrické součásti musí být suché.



UPOZORNĚNÍ!

Nebezpečí poškození!

Při nedodržení pokynů k uvedení do provozu může dojít k poškození.



INFORMACE

Je nutné dbát na to, aby byl nábytek bezpečně vyrovnán na vodorovném podkladu a řádně smontován.

Varianta rozsahu dodávky s transformátorem

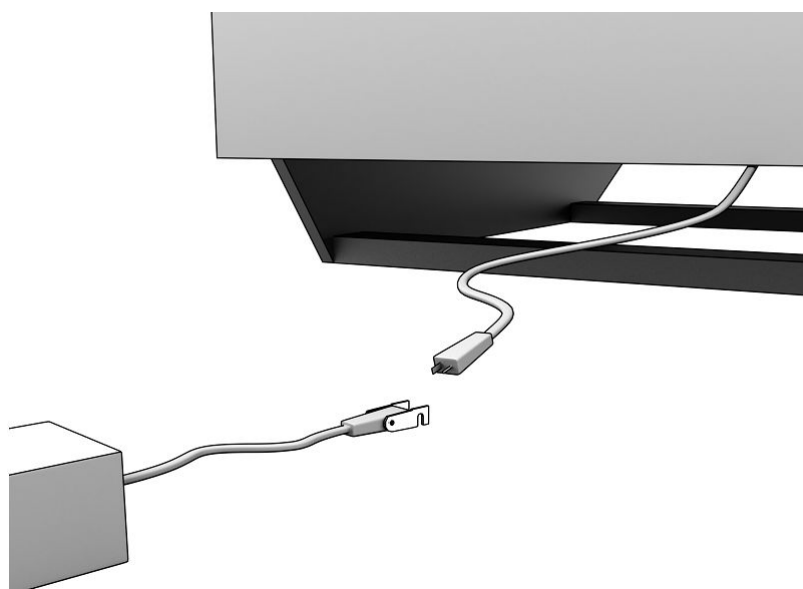
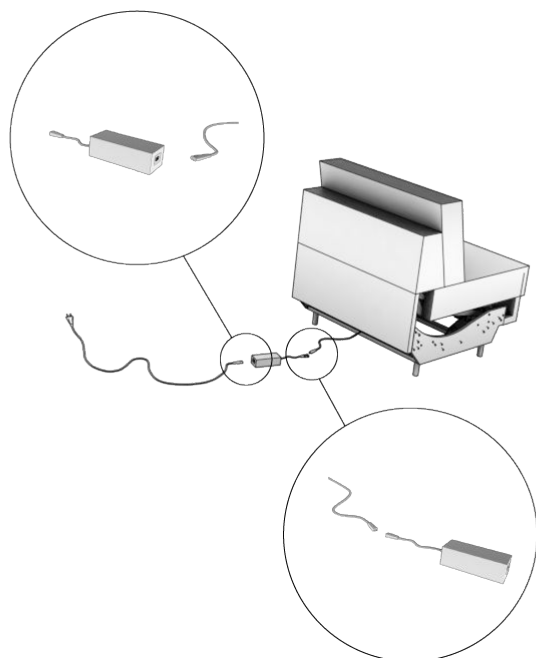

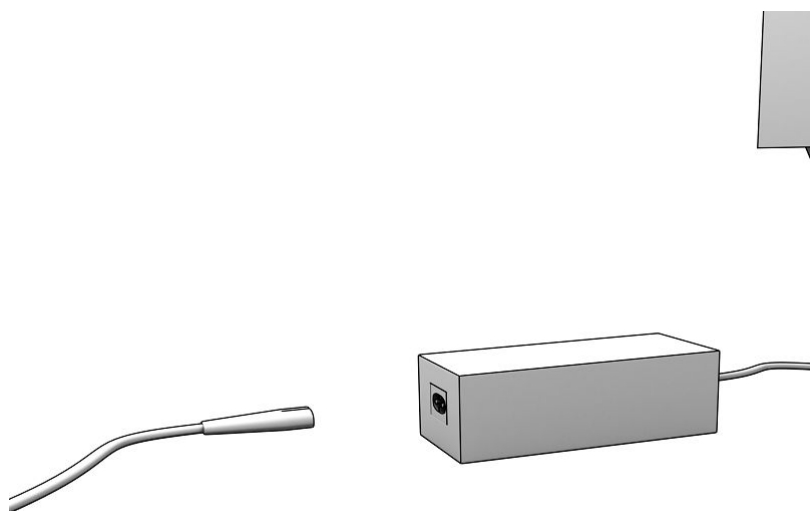

Popis funkce



NEBEZPEČÍ!

Nebezpečí přivření u nábytku s nastavitelnými funkcemi!

- Nesahejte do závěsů nebo kování.



INFORMACE

Tento návod k obsluze může popisovat funkce, kterými není Váš nábytek vybaven.



VAROVÁNÍ!

Nebezpečí převrácení nábytku!

- Při nesprávném používání, např. sezení na okraji, vzniká nebezpečí převrácení!

Nastavení opěrky

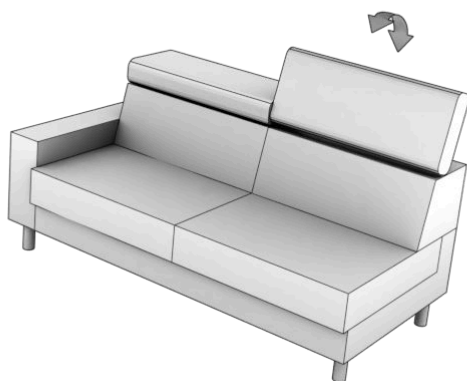

Výsuvná lavice manuální

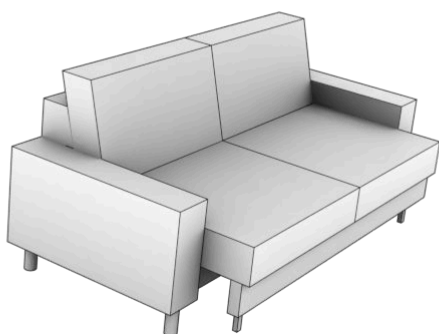
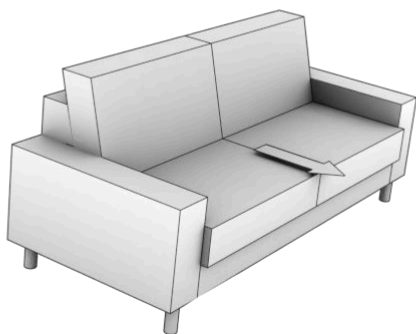

VAROVÁNÍ!

Nebezpečí převrácení nábytku!

- Při nesprávném používání, např. sezení na okraji, vzniká nebezpečí převrácení!

Výsuvná lavice s motorem

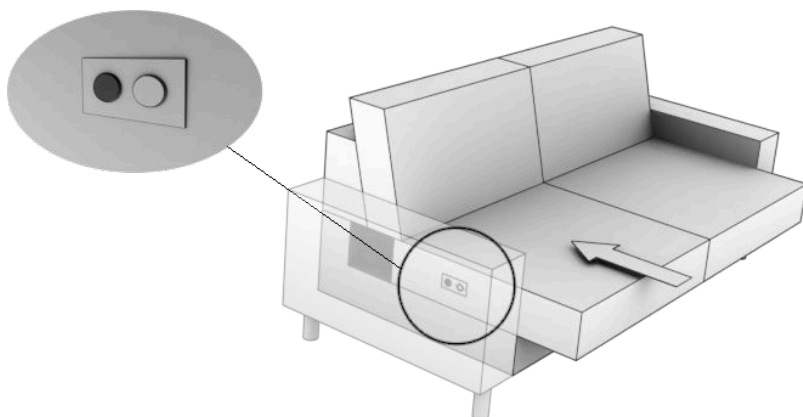
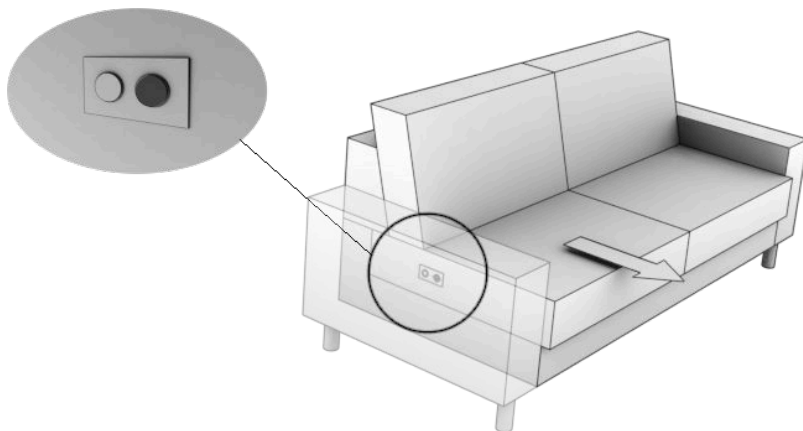

VAROVÁNÍ!

Nebezpečí převrácení nábytku!

- Při nesprávném používání, např. sezení na okraji, vzniká nebezpečí převrácení!

Vlastnosti materiálu a péče

Vlastnosti výrobku

V prvních týdnech má každý materiál neškodnou vůni novoty, resp. specifickou vůni, která se po krátké době používání omezí na minimum.

Rozměry různých sestav se mohou lišit s ohledem na:

- model
- čalounění
- druh potahu

Pokud je Váš nábytek potažen kůží, mohou být nutné dělicí švy v oblasti sedáku nebo zádové části.

U určitých modelů je čalounění z designových důvodů opatřeno řasením. To může být u různých druhů modelů provedeno odlišně. Řasení způsobuje úmyslné zvlnění sedáku, zádové části nebo bočního dílu. To se může vlivem používání měnit.

Mnohý nábytek je v zásadě čalouněn volně:

- Potah není po celé ploše spojen s čalouněním.
- Čalounění umožňuje sedání a potah se na nábytku nenapíná dohladka, proto dochází na sedadle, loketních opěrkách a korpusu k viditelnému zvlnění.

Zde se jedná typickou vlastnost výrobku, která nepředstavuje žádný kvalitativní nedostatek.

Rozdíly v tvrdosti místa k sezení mohou vzniknout následujícím způsobem:

- Čalounění má určité předepnutí, které vlivem používání mírně povolí.
- Tam, kde je místo k sezení nejčastěji namáháno, může postupem času v důsledku povolení čalounění automaticky dojít ke změkčení oproti ostatním prvkům.

Kování a technika



NEBEZPEČÍ!

Nebezpečí přivření a úrazu elektrickým proudem při čištění nábytku!

Nebezpečí přivření pohyblivými díly.

Nebezpečí úrazu elektrickým proudem způsobeného vlhkými nebo poškozenými elektrickými součástmi.

- Před čištěním odpojte nábytek od elektrické sítě.
- Poškozené elektrické součásti nikdy nepřipojujte k elektrické síti.
- Elektrické součásti musí být suché.

Čištění/péče

- Pravidelně kontrolujte čistotu kovového kování a v případě potřeby odstraňte vzniklý kovový oděr odsátím nebo otřením.
- Kování a elektrické součásti otírejte suchou a čistou bavlněnou tkaninou.

Dřevo

Dřevo je surovina vzniklá přirozeným růstem. Absolutní totožnost barvy a struktury (např. mezi vzorkem pro plánování a dodávkou) proto nelze zaručit. Vlhkost je absorbována z okolí a opět vydávána. Vyhněte se proto silnému vzestupu a poklesu vlhkosti vzduchu, abyste zabránili otevření lepených spár nebo tvorbě trhlin.

Čištění/péče

- Jednou týdně očistěte nábytek měkkou, mírně navlhčenou tkaninou (z bavlny nebo mikrovlákna).

Kůže

Kůže je přírodní produkt a téměř vždy se vyznačuje řadou charakteristických vlastností. Rozdíly v barvě a struktuře, vrypy a hmyzí kousnutí jsou proto přirozenými jevy a nepředstavují důvod k reklamaci.

Čištění/péče

- Nábytek ošetřujte pomocí vhodné sady pro péči o kůži, aby byl zachován jeho hebký charakter.
- Jednou týdně vysajte nábytek vysavačem nastaveným na nejnižší stupeň a měkkým kartáčem na čalouněný nábytek.
- Jednou týdně očistěte nábytek měkkou, mírně navlhčenou tkaninou (z bavlny nebo mikrovlákna).

Tkanina/ mikrovlákno

Následující vlastnosti jsou pro tento výrobek typické a nepředstavují kvalitativní nedostatek:

- Stálost barevného odstínu
- Stálost na světle
- Měňavý efekt
- Žmolkování
- Znamky používání

Čištění/péče

Potahy nábytku vyžadují pravidelné čištění a péči:

- Jednou týdně vysajte nábytek vysavačem nastaveným na nejnižší stupeň a měkkým kartáčem na čalouněný nábytek.
- Jednou týdně vykartáčujte nábytek měkkým kartáčem (kartáč na šaty) ve směru vláken.
- Pro zachování dlouhé životnosti vláken otřete nábytek jednou měsíčně mírně navlhčenou kůží.



UPOZORNĚNÍ! **Nebezpečí poškození!**

Znečištění rychle odstraňte, abyste zabránili jejich vsáknutí do potahu. Intenzivní čištění je nutné pouze při mimořádném znečištění, např. rozlité nápoje, jídlo nebo krev, a musí být provedeno kvalifikovaným odborníkem.

Odstraňování poruch

Jednoduché poruchy a nedostatky lze často odstranit pomocí tabulky poruch a jejich odstranění.



INFORMACE

Pokud nelze problém odstranit s využitím níže popsaných postupů, obraťte se na Vašeho specializovaného prodejce.

Tabulka poruch a jejich odstranění

Následující tabulka nabízí pomoc při odstranění poruch funkce:

Problém	Možná příčina	Řešení
Polohování hlavové/nožní části nefunguje	Není k dispozici žádné napětí sítě	Obnovte připojení k síti
	Zablokování nastavení	Odstraňte zablokování nastavení
	Systém pohonu se dočasně vypnul z důvodu přehřátí	Přerušete připojení k síti. Nechte systém pohonu cca 30 minut vychladnout. Obnovte připojení k síti.
	Systém pohonu je vadný	Kontaktujte specializovaného prodejce nebo výrobce
Rádiové dálkové ovládání nebo kabelové dálkové ovládání / systém pohonu nefunguje	Kabelové dálkové ovládání / kabel přijímače nejsou zapojeny	Zkontrolujte konektorový spoj
	Dálkové ovládání nebo systém pohonu jsou vadné	Kontaktujte specializovaného prodejce nebo výrobce
	Rádiové dálkové ovládání a systém pohonu nejsou spárované	Provedte spárování rádiového dálkového ovládání
Při stisknutí tlačítka se pohony spustí pouze krátce	Překročeno max. zatížení	Snižte zatížení
	Polohování hlavové/nožní části narazí na překážku	Odstraňte překážku
	Vzdálenost rádiového dálkového ovládání od systému pohonu je příliš velká	Zmenšete vzdálenost
Pohony běží pouze jedním směrem	Dálkové ovládání nebo pohon jsou vadné	Kontaktujte specializovaného prodejce nebo výrobce
Povely rádiového dálkového ovládání nebo kabelového dálkového ovládání jsou prováděny chybně	Došlo k záměně interních konektorů motoru	Kontaktujte specializovaného prodejce nebo výrobce
Polohování hlavové/nožní části nefunguje. Rádiové dálkové ovládání vydává signální tón. (Model Super Luxus)	Dětská pojistka je aktivní	Deaktivujte dětskou pojistku

Technické údaje



UPOZORNĚNÍ!

Nebezpečí poškození!

Všechny elektrické komponenty jsou koncipovány pro použití v suchých místnostech v soukromém sektoru!

Motor

MICRODRIVE 2 MD1-2

Tlačná síla	max. 1 500 N
Tažná síla	max. 1 000 N
Vstup	24–29 V DC 3,5 A
Třída ochrany	III
Doba zapnutí	1 min ON / 8 min OFF

Typový štítek

MICRODRIVE 2 MD1-2 XXXXX

 24-29V ---
 max. 3.50A

 Duty cycle 1min ON / 8min OFF

 Push Force: 1500N

 Pull Force: 1000N

 Prod. Date: 43/22

 Serial-No.: Q123456 0001







IP20 A Phoenix Mecano Brand

For Patents contact www.dewertokin.de/patents
 DewertOkin GmbH, Weststrasse 1, 32278 Kirchlengern, DE

[de] Stromversorgung

PD24

Třída ochrany	II
Vstupní napětí	100-240 V
Vstup Hz	50/60 Hz, 1,6 A
Výstup	29 V – 2,0 A; 58,0 W

Typový štítek

Power Supply **93334**

Model No.: PD24
 Prim: 100-240V~ 50/60Hz 1.6A(2.8A Peak)
 Match No.: ZB-H290020U-C
 Prod. Date: 11,05,2022
 Serial No.: AE123456 03977



Input: 100-240V~ 50/60Hz 1.6A
 Output: 29.0V  2.0A; 58.0W





Type Approved
Safety
Regular Production
Surveillance

www.tuv.com
ID: 111122298







IP20 ta: 25°C



**UK
CA**





CAUTION/ATTENTION
 Risk of electric shock.
 Risques d'incendie ou de choc lectriques.
 Dry location use only.
 Emplacement sec à seulement. A Phoenix Mecano Brand

For Patents contact www.dewertokin.de/patents
 DewertOkin GmbH, Weststrasse 1, 32278 Kirchlengern, DE

Likvidace

Váš nábytek může obsahovat elektronické součásti, baterie a materiály, které nesmí být likvidovány v běžném domovním odpadu.

Nábytek a balicí materiál zlikvidujte v souladu s platnými místními a vnitrostátními směrnicemi a předpisy.

ES prohlášení o shodě CE

Směrnice 2006/42/ES o strojních zařízeních, příloha II 1.A

Výrobce:

ADA Fabricia de mobila s.r.l.

Str. Iosif Vulcan Nr. 31

RO-415500 Salonta

Rumunsko

tímto prohlašuje, že následující výrobek odpovídá všem ustanovením použitých právních předpisů - včetně jejich změn - platných v okamžiku prohlášení. Toto prohlášení se vztahuje na strojní zařízení ve stavu, ve kterém bylo uvedeno do provozu. Součásti dodatečně osazené koncovým uživatelem a/nebo dodatečně provedené zásahy nejsou zohledněny.

Sedací souprava

Model: 7589

Typ: Výsuvná lavice s motorem

Byly použity následující právní předpisy:

Směrnice 2006/42/ES o strojních zařízeních	Směrnice o elektromagnetické kompatibilitě 2014/30/EU	Směrnice RoHS 2011/65/EU
--	---	--------------------------

Pro správné uplatnění směrnic byly použity následující harmonizované normy:

EN ISO 12100:2010	EN 60335-1:2012/ A11:2014	EN 62233:2008-11	EN 55014-1:2006/ A1:2009/A2:2011
EN 55014-2:1997/A1:2001/ A2:2008	EN 61000-3-2:2014	EN 61000-3-3:2013	EN 63000:2019-05
DIN EN 12520:2016-03			

Sídlo: Salonta

Datum: 2021



Andrea Bagdi
(Geschäftsführer)



Tamás Déri
(Geschäftsführer)

